

АО "КОРММАШ"



Жатка навесная для уборки подсолнечника
ЖНС-7,8-ПГ "Стрепет"

РУКОВОДСТВО ПО ЭКСПЛУАТАЦИИ

ЖНС-7,8-ПГ "Стрепет" РЭ

П. ОРЛОВСКИЙ

Содержание

Вниманию руководителей эксплуатирующих организаций и механизаторов	3
1 Общие сведения	4
2 Устройство и работа жатки и его составных частей	6
3 Техническая характеристика жатки.	41
4 Требование безопасности.	43
5 Подготовка к работе и порядок работы.	48
6 Досборка, наладка, обкатка жатки на месте его применения.	50
7 Правила эксплуатации и регулировки.	51
8 Техническое обслуживание.	53
9 Перечень возможных неисправностей и указания по их устранению.	55
10 Правила хранения.	57
11 Комплектность.	59
12 Свидетельство о приемке.	59
13 Гарантии изготовителя.	60
14 Транспортирование.	61
15 Утилизация.	62
16 Опросной лист.	64

ВНИМАНИЮ РУКОВОДИТЕЛЕЙ ЭКСПЛУАТИРУЮЩИХ ОРГАНИЗАЦИЙ И МЕХАНИЗАТОРОВ!

Настоящее руководство по эксплуатации предназначено для операторов, механиков и других специалистов сельского хозяйства, занимающихся эксплуатацией и обслуживанием жатки ЖНС-7,8-ПП "Стрепет".

К работе с жаткой допускаются, механизаторы и другие специалисты, изучившие настоящее руководство по эксплуатации, а также прошедшие инструктаж по охране труда и имеющие удостоверение тракториста-машиниста с открытой разрешающей категорией "D".

Настоящее руководство по эксплуатации содержит важную информацию, необходимую для безопасной работы с жаткой, требования и рекомендации по ее эксплуатации, порядок проведения необходимых регулировок и технического обслуживания жатки и во время работы с жаткой должно находиться в кабине комбайна в доступном месте.



ПРЕДОСТЕРЕЖЕНИЕ: ЖАТКУ НЕОБХОДИМО ИСПОЛЬЗОВАТЬ ТОЛЬКО ПО НАЗНАЧЕНИЮ (НА СЕЛЬСКОХОЗЯЙСТВЕННЫХ РАБОТАХ), ИЗГОТОВИТЕЛЬ НЕ НЕСЕТ ОТВЕТСТВЕННОСТИ ЗА ВОЗНИКАЮЩИЕ НЕПОЛАДКИ ПРИ ЛЮБОМ ДРУГОМ НЕ СООТВЕТСТВУЮЩЕМ НАЗНАЧЕНИИ ПРИМЕНЕНИИ!

К ИСПОЛЬЗОВАНИЮ СОГЛАСНО НАЗНАЧЕНИЮ ОТНОСИТСЯ ТАКЖЕ СОБЛЮДЕНИЕ ПРЕДПИСАННЫХ ИЗГОТОВИТЕЛЕМ УСЛОВИЙ ЭКСПЛУАТАЦИИ, УХОДА И ТЕХНИЧЕСКОГО ОБСЛУЖИВАНИЯ.



ПРЕДОСТЕРЕЖЕНИЕ: ИСПОЛЬЗОВАНИЕ В КАЧЕСТВЕ ЗАПАСНЫХ И СМЕННЫХ ЧАСТЕЙ ДЕТАЛЕЙ, ПРИНАДЛЕЖНОСТЕЙ, ДОПОЛНИТЕЛЬНЫХ ПРИСПОСОБЛЕНИЙ И ПРИБОРОВ НЕ ЯВЛЯЮЩИХСЯ ОРИГИНАЛЬНЫМИ ИЗГОТОВИТЕЛЯ НЕ ДОПУСКАЕТСЯ, ТАК КАК ЭТО ОТРИЦАТЕЛЬНО СКАЗЫВАЕТСЯ НА ФУНКЦИОНАЛЬНЫХ СВОЙСТВАХ ЖАТКИ, А ТАКЖЕ РАБОЧЕЙ БЕЗОПАСНОСТИ. В СЛУЧАЕ ИХ ИСПОЛЬЗОВАНИЯ ЛЮБАЯ ОТВЕТСТВЕННОСТЬ ИЗГОТОВИТЕЛЯ ИСКЛЮЧАЕТСЯ!

Изготовитель ведет постоянную работу по совершенствованию конструкции жатки, в связи, с чем возможны изменения в конструкции отдельных сборочных единиц и деталей, не отраженные в настоящем руководстве по эксплуатации. Некоторые технические данные и рисунки могут отличаться от фактически на жатку, размеры и масса являются справочными данными.

Настоящее руководство по эксплуатации соответствует технической документации по состоянию на август 2020 года.

Изготовитель не несет обязательств по внесению изменений в конструкцию проданных жаток, а также исключает ответственность за ущерб в результате самовольного внесения изменений.

Руководство по эксплуатации разработано конструкторским бюро АО "КОРММАШ". Все замечания по конструкции, эксплуатации и обслуживанию жатки просим направлять по адресу: 347510 п. Орловский, Ростовская область, ул. Пролетарская 34.

Тел. (86375) 31-9-91

Факс:(86375) 31-9-91

Тел.(86375) 32-6-48

Тел., факс(86375) 31-4-58

E-mail: kormmash@orlovsky.donpac.ru

Сертификат № ЕАЭС RU C-RU.AE81.B.02225/21 Серия RU № 0134574

СРОК ДЕЙСТВИЯ С 04.10.2021 ПО 03.10.2026 ВКЛЮЧИТЕЛЬНО

1 Общие сведения

1.1 Настоящее руководство по эксплуатации (РЭ) для жатки – жатки навесной для уборки подсолнечника ЖНС-7,8-ПГ "Стрепет" (в дальнейшем жатка) предназначено для комбайнеров, механиков и других лиц, прошедших подготовку по техническому использованию жатки и служат для излучения устройства и правил эксплуатации жатки. Кроме того, изложены основные сведения по регулировкам и техническому обслуживанию, приведены способы устранения возможных неисправностей жатки.

Жатка предназначена для уборки подсолнечника прямым комбайнированием и может использоваться как в России, так и в других странах, возделывающих эту культуру.

Жатки агрегируются с самоходными зерноуборочными комбайнами (далее - комбайны): "Acros-530...580", "Acros 595 plus" (СКПИ); "TORUM- 750, 780", "PCM-161", "PCM-171", "PCM-181" (Редизайн), "TORUM -755, 785", а также с комбайнами других производителей.

Жатка применяется во всех зонах равнинного землепользования на полях с выровненным рельефом. Уклон убираемых участков не более 8°.

Жатки в зависимости от заказа поставляется в следующих комплектациях:

1 Жатка для агрегатирования с комбайнами "John Deere" 9570 STS, 2264, 9640, 9660 STS, 9660i WTS, 9670 STS; 9680, 9750, 9760, 9770 STS, 9880 STS, 1550CWS, 1450CWS; W540, W550, W650, W660, W330; S 660, S 670, S 670i, S 690, S 690i, T 660, 9500, 9600, 9610.

Пример обозначения при заказе:

1.1 Жатка навесная для уборки подсолнечника ЖНС-9,5-ПГ-К1 "Стрепет" ТУ 28.30.59-070-00238032-2020.

1.2 Жатка навесная для уборки подсолнечника ЖНС-7,8-ПГ-К1 "Стрепет" ТУ 28.30.59-070-00238032-2020.

2 Жатка навесная для агрегатирования с комбайнами "Acros" 530...585 Torum- 740, 750, 760, 765, 780.

Пример обозначения при заказе:

2.1 Жатка навесная для уборки подсолнечника ЖНС-9,5-ПГ-К2 "Стрепет" ТУ 28.30.59-070-00238032-2020.

2.2 Жатка навесная для уборки подсолнечника ЖНС-7,8-ПГ-К2 "Стрепет" ТУ 28.30.59-070-00238032-2020.

3 Жатка навесная для агрегатирования с комбайнами "Claas Lexion" 450-480, 510-580, 600-650, 750; "Claas Tucano" 320-470, 570;

Пример обозначения при заказе:

3.1 Жатка навесная для уборки подсолнечника ЖНС-9,5-ПГ-К3 "Стрепет" ТУ 28.30.59-070-00238032-2020.

3.2 Жатка навесная для уборки подсолнечника ЖНС-7,8-ПГ-К3 "Стрепет" ТУ 28.30.59-070-00238032-2020.

4 Жатка навесная для агрегатирования с комбайнами "Полесье" КЗС-1218, GS-10, GS-12; GS-16.

Пример обозначения при заказе:

4.1 Жатка навесная для уборки подсолнечника ЖНС-9,5-ПГ-К4 "Стрепет" ТУ 28.30.59-070-00238032-2020.

4.2 Жатка навесная для уборки подсолнечника ЖНС-7,8-ПГ-К4 "Стрепет" ТУ 28.30.59-070-00238032-2020.

5 Жатка навесная для агрегатирования с комбайнами "New Holland" ТС 56, ТС 5.90, ТС 56,ТХ65, ТХ66, ТС 5080; СХ 860, СХ 880, СХ 6090,СХ 7080, СХ 8070, СХ 8080, СХ 8090; СР 7.90, СР 1090, СР 9080, СС 6050, СС 6080, СС 6090; "Case" 5088, 5130, 5140, 6130, 6140, 7088, 7210, 8010.

Пример обозначения при заказе:

5.1 Жатка навесная для уборки подсолнечника ЖНС-9,5-ПГ-К5 "Стрепет" ТУ 28.30.59-070-00238032-2020.

5.2 Жатка навесная для уборки подсолнечника ЖНС-7,8-ПГ-К5 "Стрепет" ТУ 28.30.59-070-00238032-2020.

6 Жатка навесная для агрегатирования с комбайнами "PCM-161", "PCM-171"

Пример обозначения при заказе:

6.1 Жатка навесная для уборки подсолнечника ЖНС-9,5-ПГ-К6 "Стрепет" ТУ 28.30.59-070-00238032-2020.

6.2 Жатка навесная для уборки подсолнечника ЖНС-7,8-ПГ-К6 "Стрепет" ТУ 28.30.59-070-00238032-2020.

7 Жатка навесная для агрегатирования с комбайнами "PCM-181" (Редизайн), "TORUM" 750 с наклонной камерой 181.23.00.000, "TORUM" 755, 770, 785

Пример обозначения при заказе:

7.1 Жатка навесная для уборки подсолнечника ЖНС-9,5-ПГ-К7 "Стрепет" ТУ 28.30.59-070-00238032-2020.

7.2 Жатка навесная для уборки подсолнечника ЖНС-7,8-ПГ-К7 "Стрепет" ТУ 28.30.59-070-00238032-2020.

8 Жатка навесная для агрегатирования с комбайнами "Deutz Fahr 6095 HTS"

Пример обозначения при заказе:

8.1 Жатка навесная для уборки подсолнечника ЖНС-9,5-ПГ-К8 "Стрепет" ТУ 28.30.59-070-00238032-2020.

8.2 Жатка навесная для уборки подсолнечника ЖНС-7,8-ПГ-К8 "Стрепет" ТУ 28.30.59-070-00238032-2020.

2 Устройство и работа жатки и ее составных частей.

2.1 Основными составными частями жатки являются жатвенная часть карданная передача, рамка переходная (адаптер).

Жатка (рис.1.2) монтируется на наклонной камере комбайна при помощи адаптера 5 и жестко соединяется с ней шкворнями. Привод жатки осуществляется слева карданной передачей 2 (рис. 1.2) от ВОМ наклонной камеры комбайна через контрприводы 2 и 1. Обороты мотвила изменяются гидромотором, а подъем и опускание гидроцилиндрами. Управление гидромотором и гидроцилиндрами осуществляются из кабины комбайна через гидросистему жатки 6 соединенной с гидросистемой комбайна.

2.2 Жатвенная часть состоит из платформы 6 (рис. 1), на которой смонтированы: защитные кожухи 1 и 10, лифтеры (Поддон в сборе) 3, защитные щитки 4 и 5, рамка в сборе 7 с мотовилом и защитным кожухом, режущий аппарат 8, корчеватель (вал протягивающий) 9, отводные доски 10, правый 12 и левый 2 боковые делители (пиллета), шнек 3 (рис. 1.2), контрприводы 1 и 2.

2.2.1 Платформа жатки цельносварная и состоит из пальцевого бруса, боковин левой и правой, каркаса горизонтального и верхней трубы, которая является несущей трубой жатки.



Рис.1 Общий вид жатки ЖНС-7,8 ПГ

1- ЖНПС 00.230 Кожух; 2- ЖНПС 02.070 Пиллета; 3- ЖНПС 02.010 Поддон в сборе; 4-ЖНПС 00.430 Щиток в сборе; 5-ЖНПС 00.230 Кожух; 6- ЖНПС 01.000 Платформа; 7-ЖНС 03.000 Рамка в сборе; 8-ЖНС 06.000 Режущий аппарат в сборе; 9-ЖНС 04.140 Корчеватель в сборе; 10- ЖНПС 00.230-01 Кожух; 11-ЖНПС 02.080 (-01) Отводная доска; 12- ЖНПС 02.070-01 Пиллета.

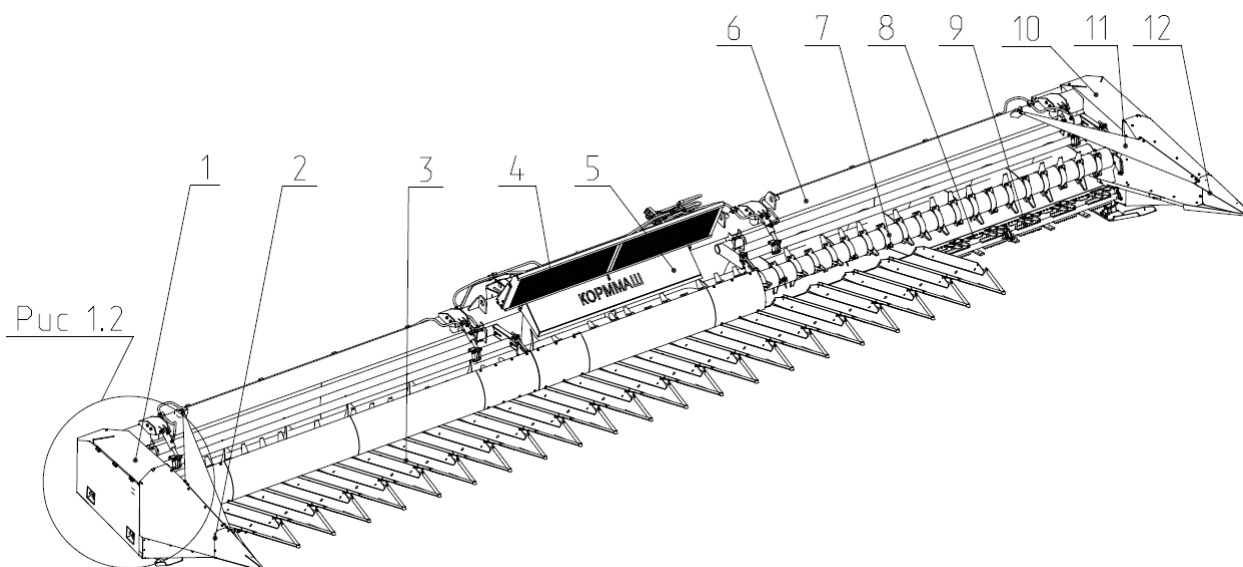

Рис.1.2 Общий вид жатки ЖНС-7,8 ПГ

1- ЖНС 00.030 Контрпривод; 2-Т 40.040.091.138.115x233 Вал карданный; 3-ЖНС 04.000 Шнек в сборе; 4-Адаптер; 5- Гидросистема.

2.2.2 Привод жатвенной части осуществляется контрприводом 3 (рис.1.3). Посредством цепи 5, вращение от контрпривода 3 передается на вал контрпривода 6, от которого, через клиноременную передачу 8, осуществляется привод режущего аппарата, а цепной передачей 7 - вал шнека. Привод ножа режущего аппарата осуществляется планетарным редуктором 10, который преобразует вращательное движение в возвратно-поступательное.

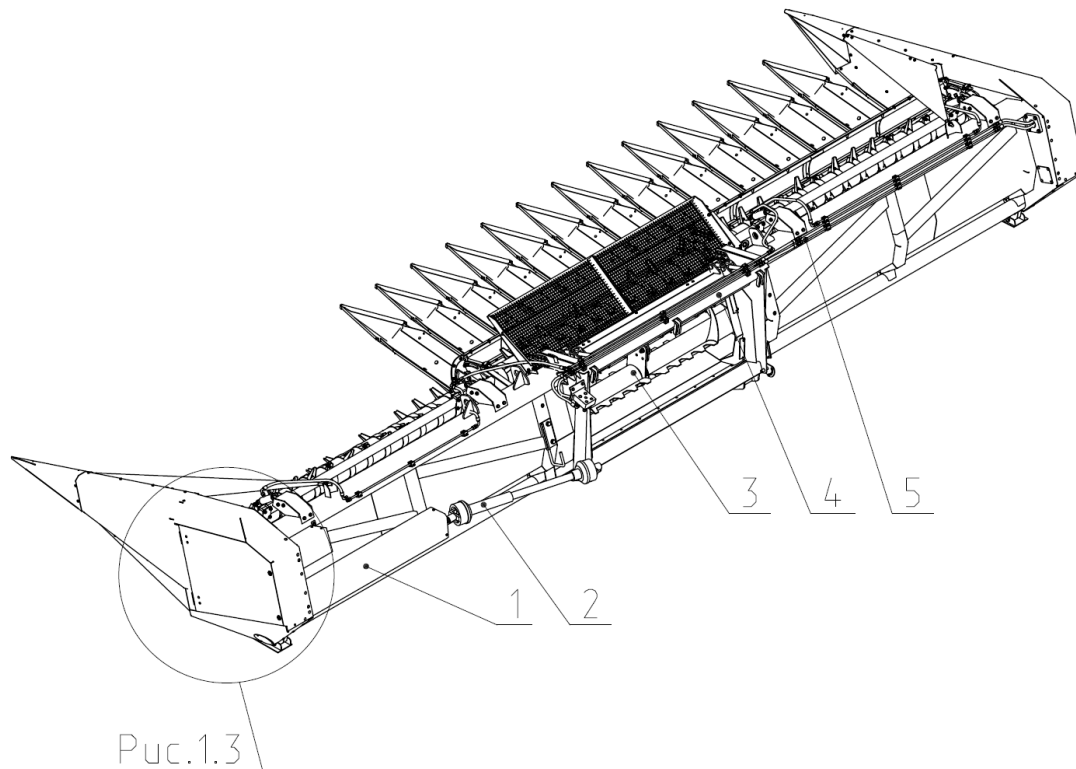

Рис.1.3 Привод левой части жатки.

1- ЖНПС 00.170 Натяжник в сборе; 2-ЖНПС 00.250 Натяжник; 3-ЖНПС 00.040 Контрпривод; 4-ЖНПС 00.100 Натяжник в сборе; 5- Цепь ПР-19.05-31.8 ГОСТ 13568-97; 6 -ЖНПС 00.030 А Контрпривод; 7-Цепь ПР-19.05-31.8 ГОСТ 13568-97; 8-Ремень С(В) 2000Т ГОСТ 12841-89; 9-ЖНС 01.100-01 Башмак; 10- ОСМ 10.000 Пенал.

2.2.3 Привод мотовила 3 (рис.1.4) осуществляется цепной передачей 2 от гидромотора 1, а вала протягивающего 4 осуществляется цепной передачей от правой цапфы вала шнека 7.

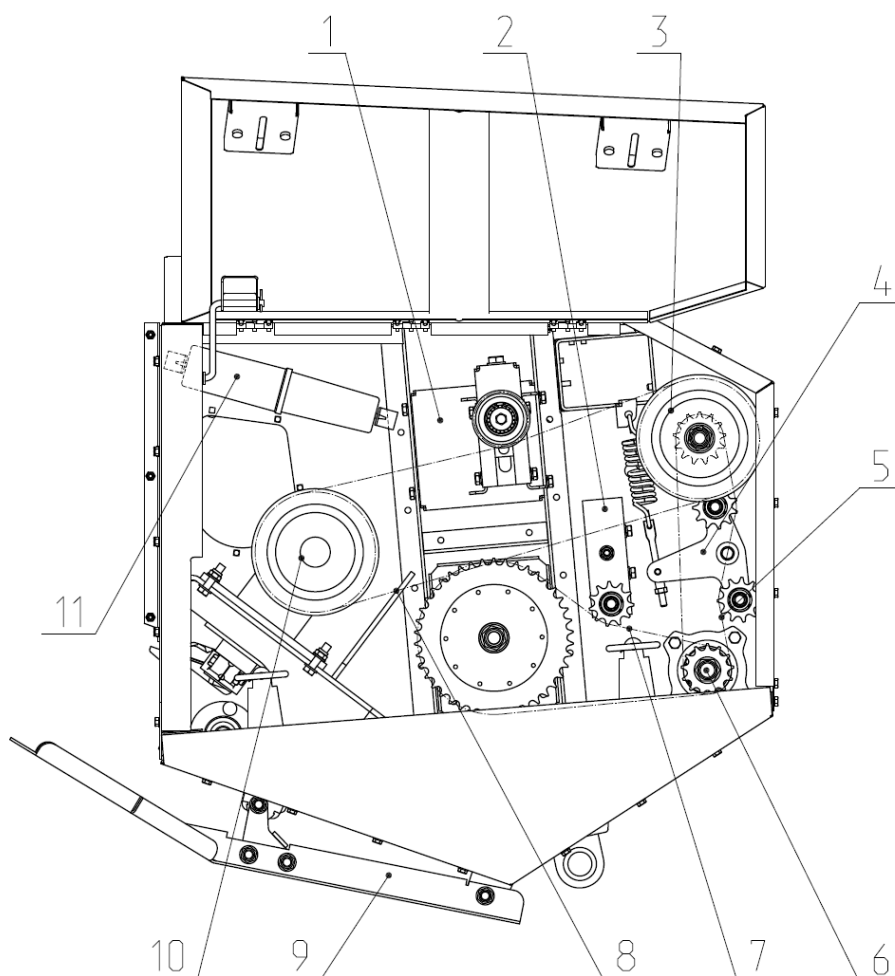

Рис. 1.4 Привод правой части жатки.

1-ЖНПС 00.370 Гидромотор в сборе; 2-Цепь ПР-19.05-31.8 ГОСТ 13568-97; 3- ЖНС 03.000 Рамка в сборе; 4-ЖНС 04.140 Корчеватель в сборе; 5- ЖНПС 00.130 Натяжник в сборе; 6-Цепь ПР-19.05-31.8 ГОСТ 13568-97; 7- ЖПС 04.000 Шнек в сборе; 8- ЖНС 01.100 Башмак.

2.2.4 Режущий аппарат.

Режущий аппарат (рис. 2) предназначен для среза растительной массы. Режущий аппарат смонтирован на переднем бруске платформы.

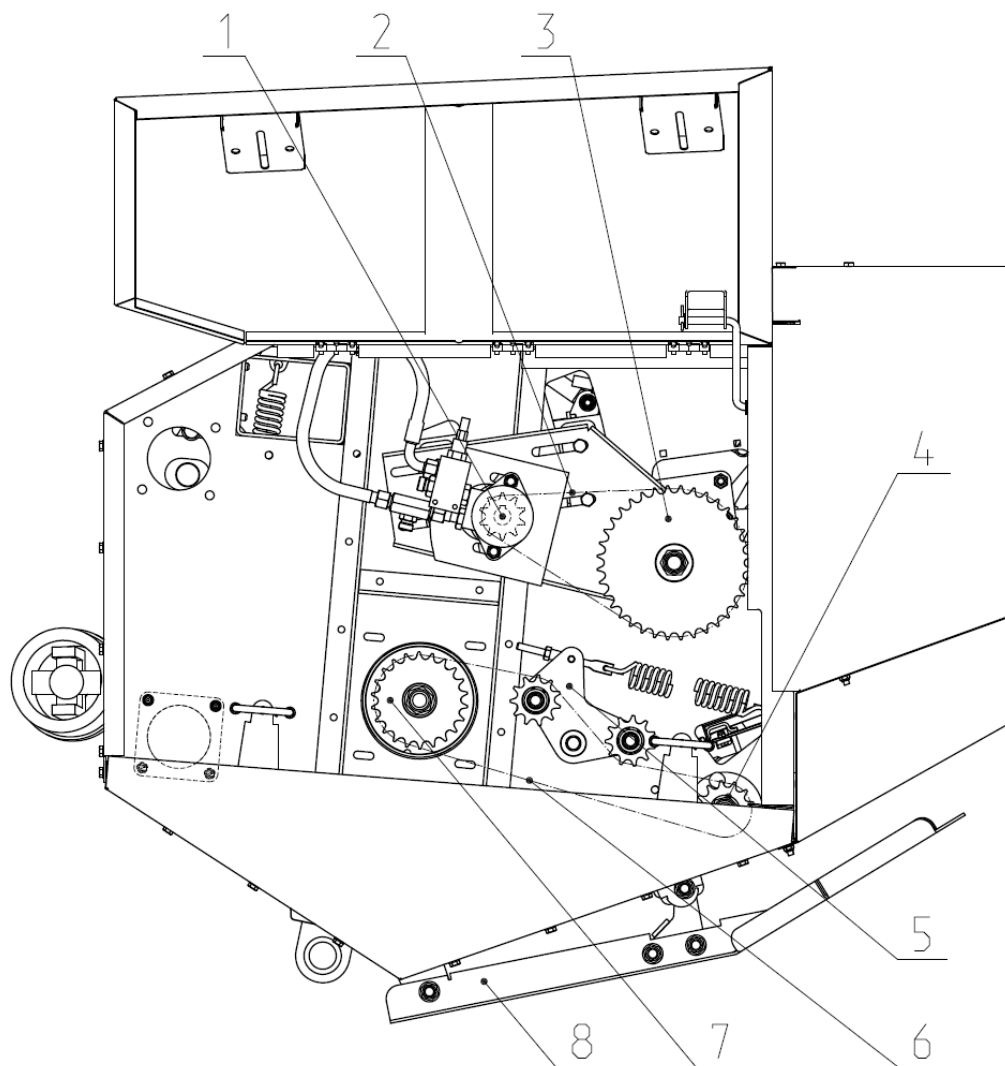
Состоит режущий аппарат (рис.2.1) из двойных пальцев 7, сегментного ножа 1 и планетарного редуктора 5 установленного на плите левой боковины.

Нож приводится в прямолинейное возвратно-поступательное движение выходным валом редуктора.



Рис. 2 ЖНС 06.000 Режущий аппарат в сборе.

1-ЖНС 06.010 Нож секционный; 2- 15957.01 Привод Pro-Drive 85MVv GKF.

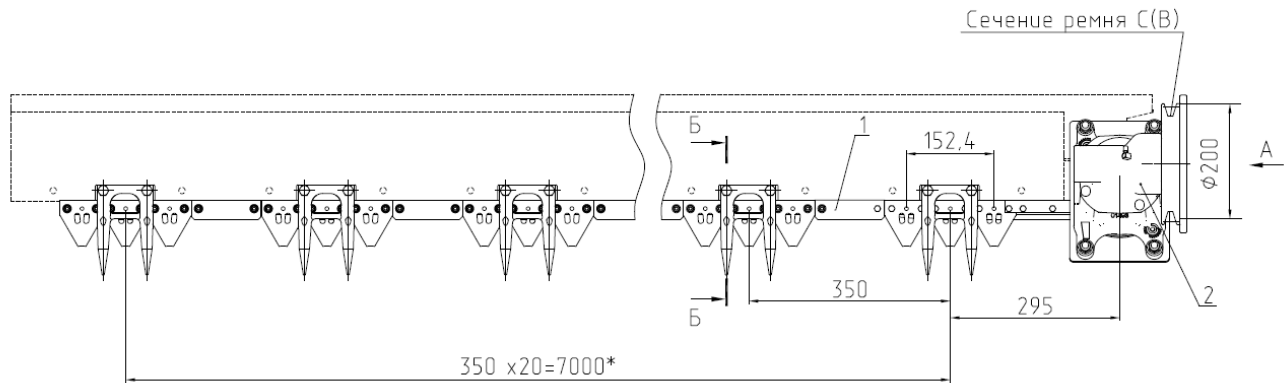

Рис.2.1 ЖНС 06.000 Режущий аппарат в сборе

1- ЖНПС 06.010 Нож режущего аппарата; 2-ЖНПС 06.401 Прижим; 3- Болт М10 ГОСТ 7802; 4-ЖНПС 06.402 Прокладка; 5- Планетарный редуктор; 6-Гайка М10 DIN 985; 7- 379720 Палец

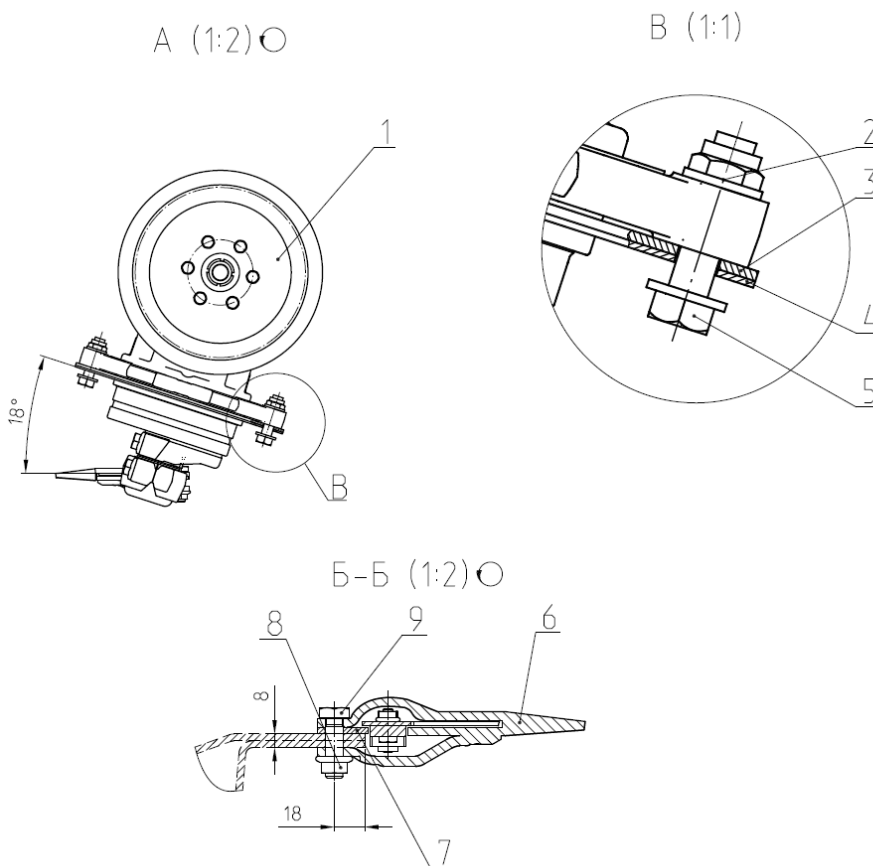

Рис. 2.2 ЖНС 06.010 Режущий аппарат.

1- AD1UX Конечная секция ножа; 2- AD1UW Средняя секция ножа; 3-7000 Соединительный комплект; 4- AD1UV Головная секция ножа.

2.2.5 Поддоны.

Поддоны 3 (рисунок 1) предназначены для разделения и направления стеблей подсолнечника к режущему аппарату, а также для сбора и пассивной подачи срезанной и осыпавшейся массы.

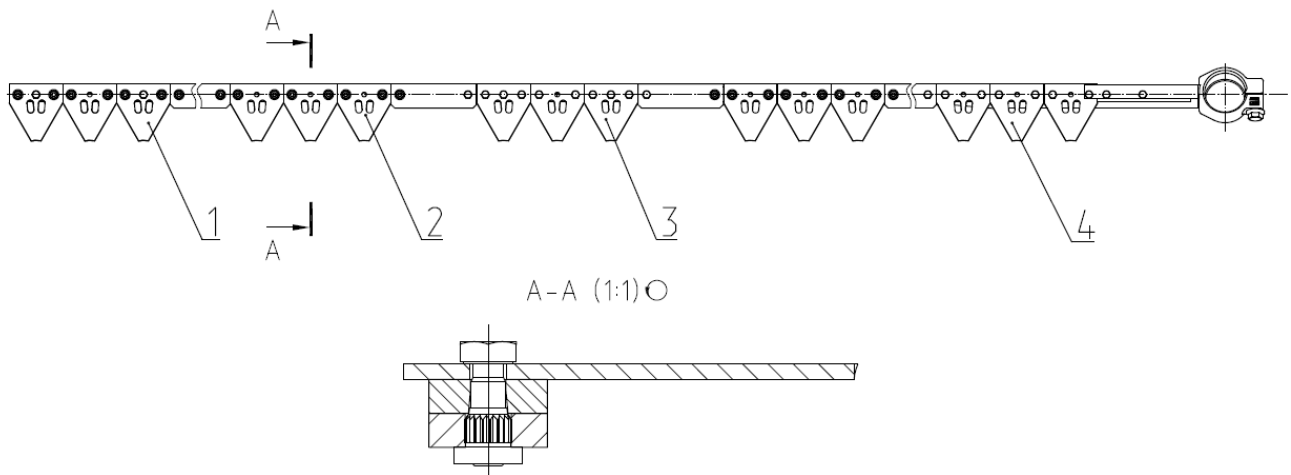
Жатка комплектуется делителями регулируемыми по ширине (280-330 мм) и длиной 1700 мм (рисунок 3). Регулировка ширины осуществляется передвижкой накладок 3 по пазам в основании 4. Поддон укомплектовывается дополнительно эластичными защитными планками 4 (рис.3.1), которые устанавливаются вместо железных накладок и прижимаются планками 3.

Делитель крепится на жатке в нижней части при помощи распирающей распорки 10, а вверху, к брусу жатки при помощи болтокрепёжа. При помощи распорки выполняется установка делителей на одном уровне с боковыми делителями.

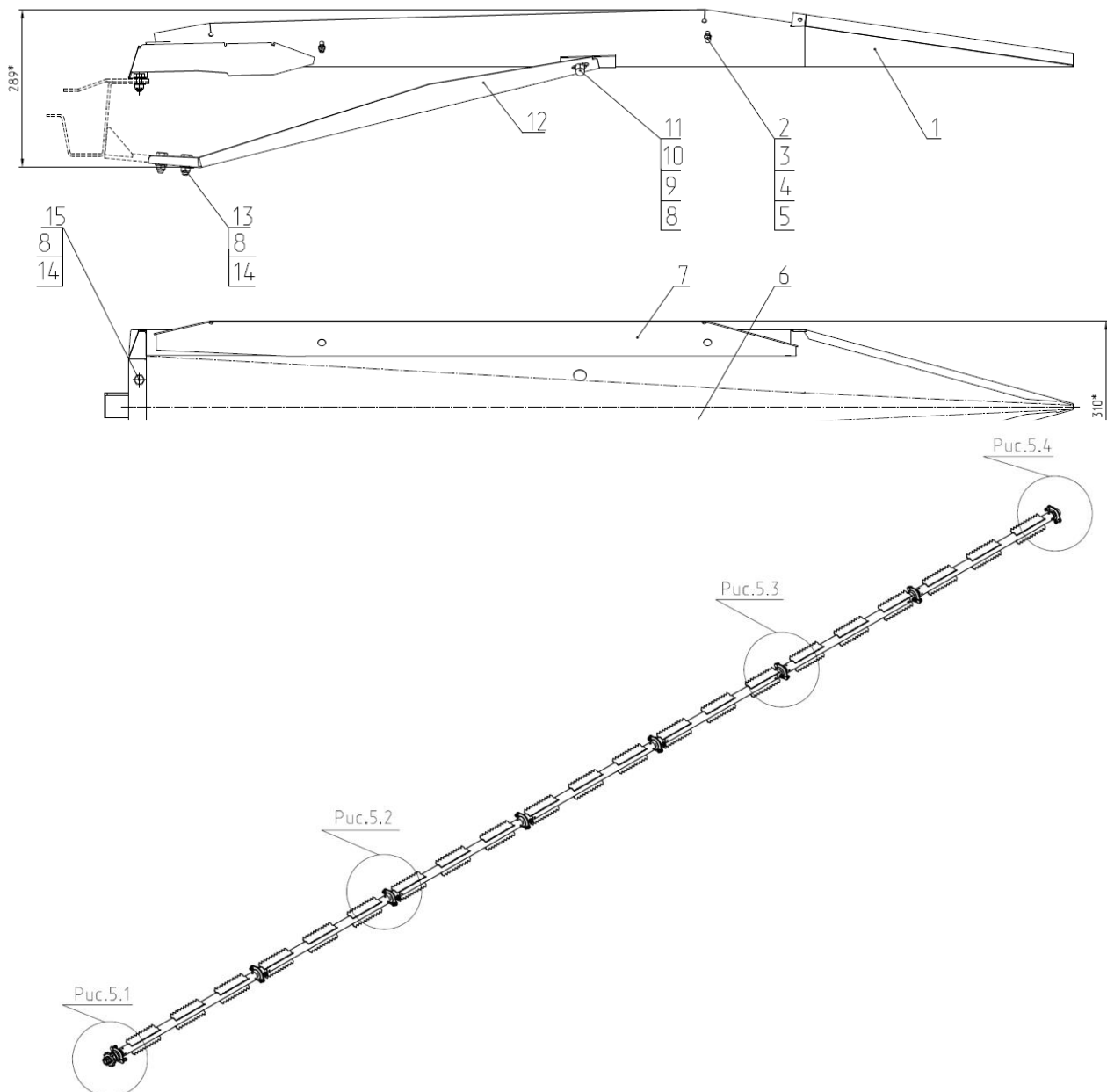

2.2.5 Боковые делители (пиллеты).

Боковые делители 2,12 (рис. 1) служат для отделения подсолнечника от основного массива, направления его к режущему аппарату, а также для сбора и пассивной подачи срезанной и осыпавшейся массы на платформу жатки.

Боковые делители (рис. 4 и 4.1) представляют собой конусообразные делители с прикрученными к ним с внутренней стороны лотками корытообразной формы.



Рис. 4 ЖНПС 02.070 Пиллета.

1-ЖНПС 02.050 Кожух; 2- Болт М8 ГОСТ 7798; 3- ЖНПС 02.060 Наконечник; 4- Шайба С8 ГОСТ 11378; 5-Гайка М8 DIN 985; 6-ЖНПС 02.418 Поддон; 7- Гайка М6 DIN 985; 8-Шайба 6 ГОСТ 11371; 9-ЖНПС 02.002 Защита; 10- Болт М6х14 ГОСТ 7802; 11- ЖНПС 02.40 Боковина.

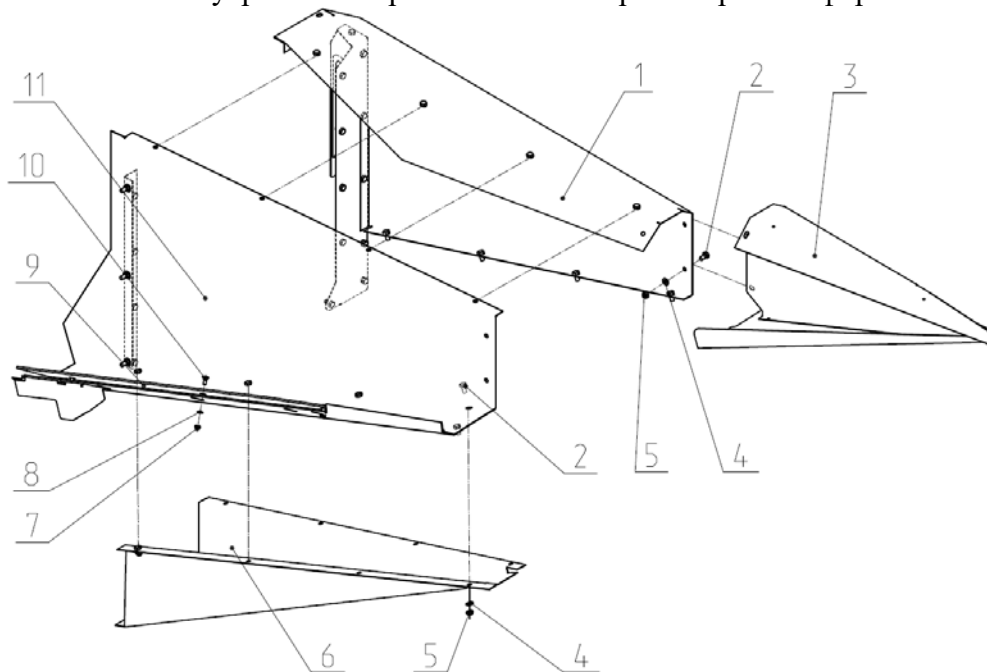

Рис. 4.1 ЖНПС 02.070 Пиллета.

1-ЖНПС 02.050 Кожух; 2- Болт М8 ГОСТ 7798; 3- ЖНПС 02.060 Наконечник; 4- Шайба С8 ГОСТ 11378; 5-Гайка М8 DIN 985; 6-ЖНПС 02.418 Поддон; 7- Гайка М6 DIN 985; 8-Шайба 6 ГОСТ 11371; 9-ЖНПС 02.002 Защита; 10-ЖНПС 02.409 Накладка; 11- Болт М6х14 ГОСТ 7802; 12- ЖНПС 02.40 Боковина.

2.2.6 Протягивающий вал (корчеватель).

Протягивающий вал гребенками отталкивает стебли сорняка от режущего аппарата и прижимает корзинки подсолнечника к делителям. В этот момент мотовило пододвигает корзинки к режущему аппарату и после отделения от стебля направляет их к шнеку. Таким образом, срезаются только корзинки подсолнечника, и исключается попадание сорняка и стеблей подсолнечника в жатку. Это снижает нагрузку на молотильный аппарат и значительно уменьшает затраты на их очистку зерна и его досушивания.

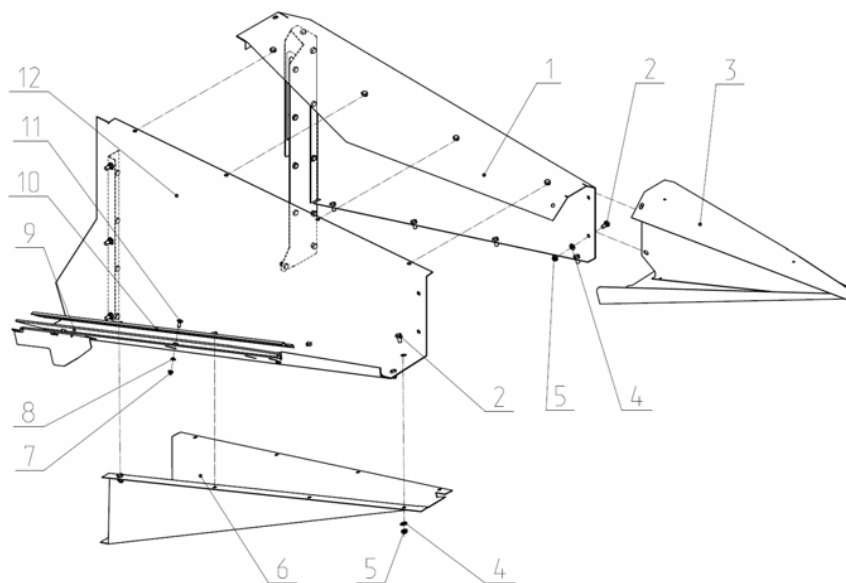
Протягивающий вал 9 (рис.1) закрепляется внизу на бруске жатки под режущим аппаратом и в боковинах жатки в корпусах подшипников. Он состоит (рис.5) из 7-ми валов соединенных между собой соединением вал-втулка, зафиксированных болтами.



Рис.5 ЖНС 04.140 Корчеватель в сборе (Вал протягивающий).



Рис. 5.1 Вал протягивающий на боковине справа.

1-Гайка М24х1.5 ГОСТ 5916; 2-Шайба 24 ГОСТ 11371; 3-ЖНПС 04.613 Звездочка; 4- ЖНПС 04.406 Шайба; 5- Закрепительный эксцентрик; 6- Болт М10х25 ГОСТ 7802; 7-ЖНПС 04.431 Шайба; 8- Корпус С206 FKL; 9- Подшипник LY 206-2F; 10- Гайка М10 DIN 985; 11-Шпонка 8*7*32 ГОСТ 23360-78; 12- ЖНПС 04.150 Гребенка правая.

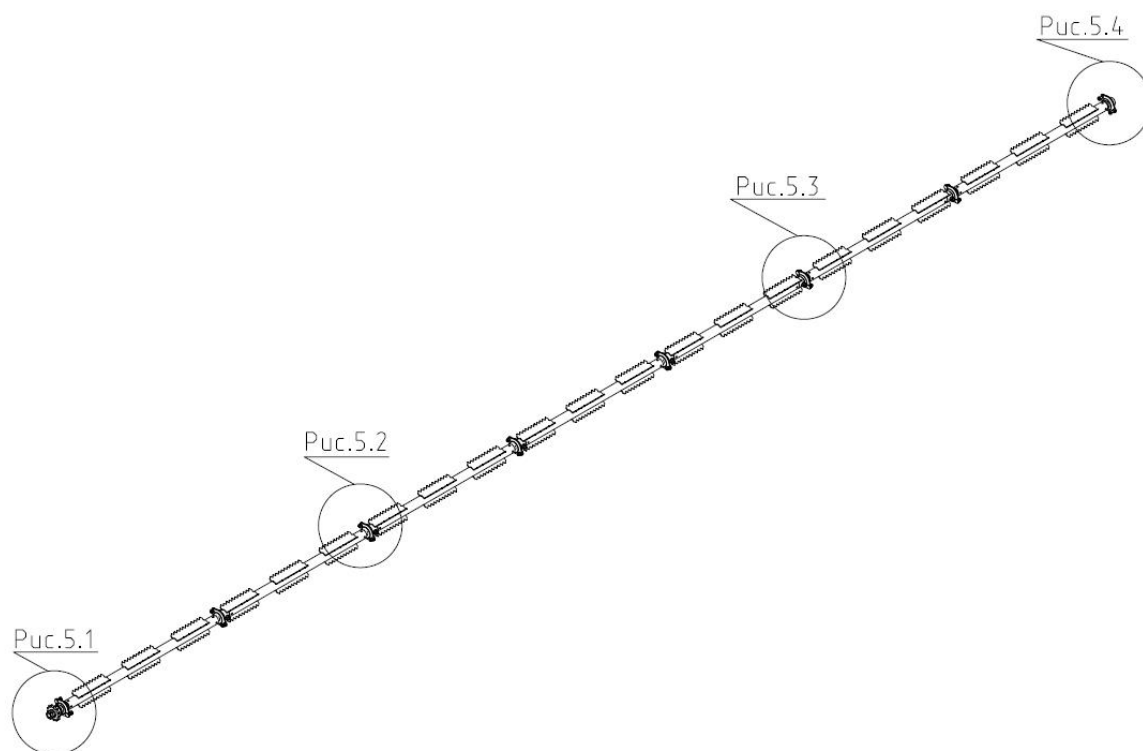

Рис. 5.2 Вал протягивающий соединение.

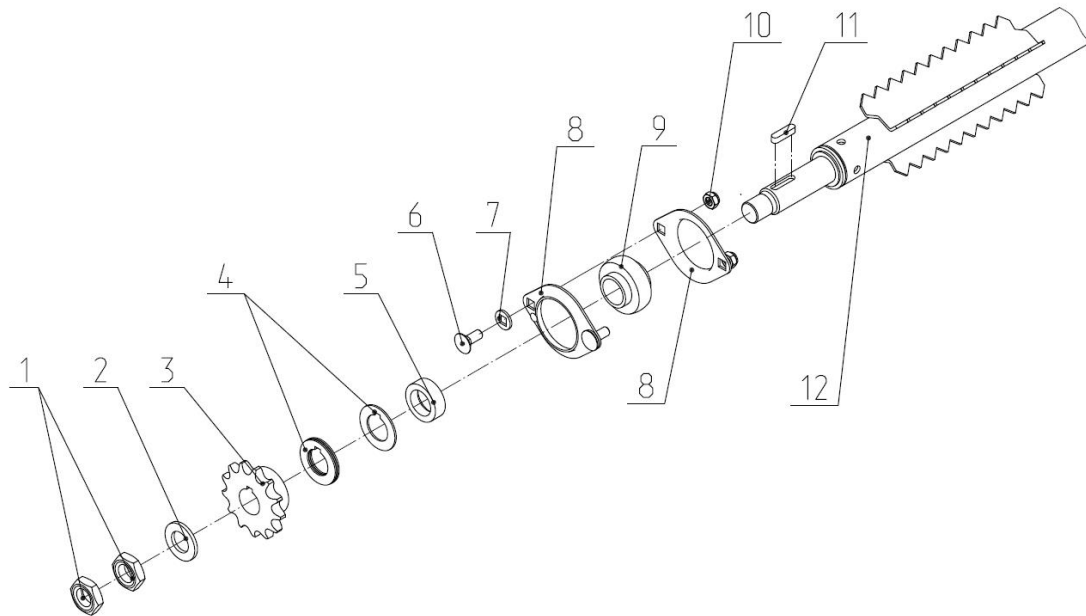
1-ЖНПС 04.180 Гребенка; 2- Гайка М10 DIN 985; 3- Корпус С206 FKL; 4- Подшипник US206 2S; 5- ЖНПС 04.431 Шайба; 6- Болт М12-6g*70.88.019 ГОСТ 7798-70; 7- Шайба С12 ГОСТ 11371; 8- Гайка М12 DIN 985; 9- Болт М10х25 ГОСТ 7802.

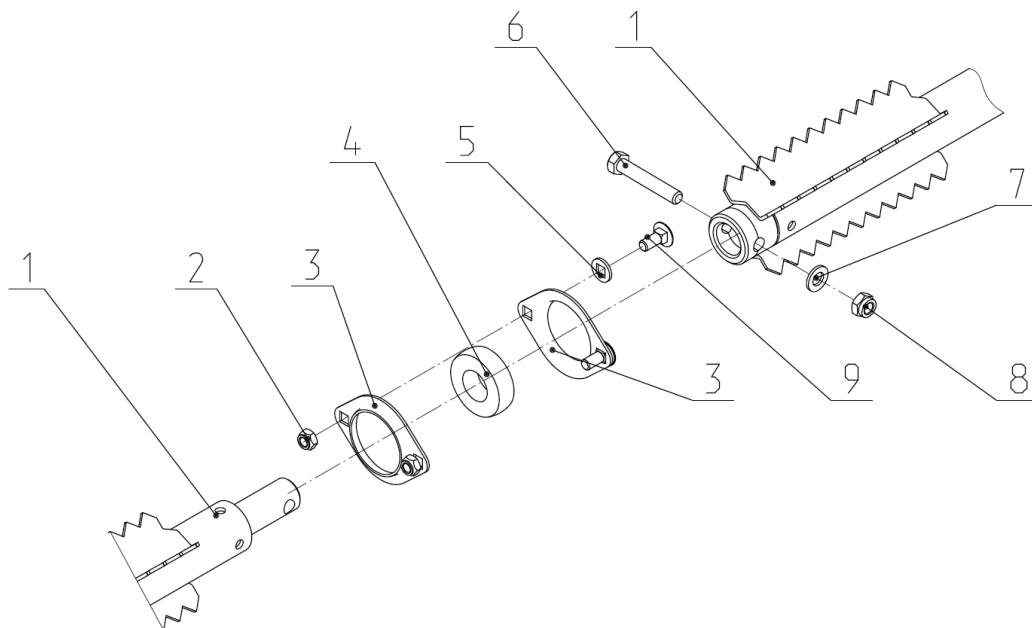

Рис. 5.3 Вал протягивающий соединение.

1- ЖНПС 04.180 Гребенка; 2- Болт М12-6g*70.88.019 ГОСТ 7798-70; 3- Болт М10х25 ГОСТ 7802; 4- ЖНПС 04.431 Шайба; 5- Корпус С206 FKL; 6- Подшипник US206 2S; 7- Гайка М10 DIN 985; 8- ЖНПС 04.170 Гребенка центральная; 9- Гайка М12 DIN 985; 10- Шайба С12 ГОСТ 11371.

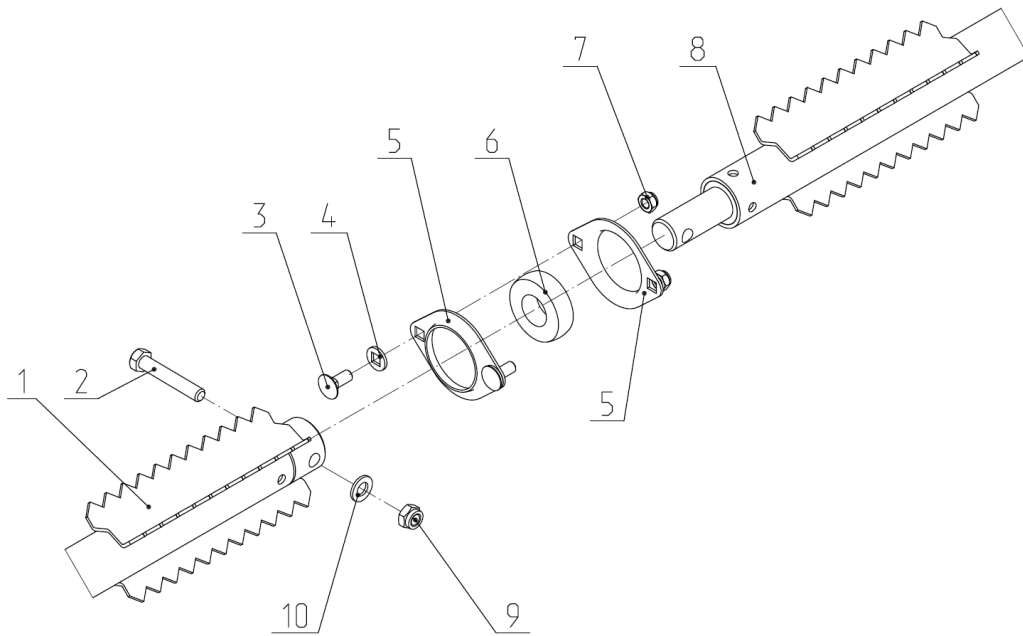

Рис.5.3 Вал протягивающий.

1-ЖНПС 04.160 Гребенка левая; 2- Гайка М10 DIN 985; 3- Корпус С206 FKL; 4- Подшипник US206 2F; 5-ЖНПС 04.431 Шайба; 6- Болт М10х25 ГОСТ 7802; 7-Закрепительный эксцентрик.

2.2.7 Рамка в сборе.

Рамка предназначена для установки на ней направляющих щитков 8, 9 (рис.6), мотовила 4,5,6 (рис.6.1), гидромотора 1.

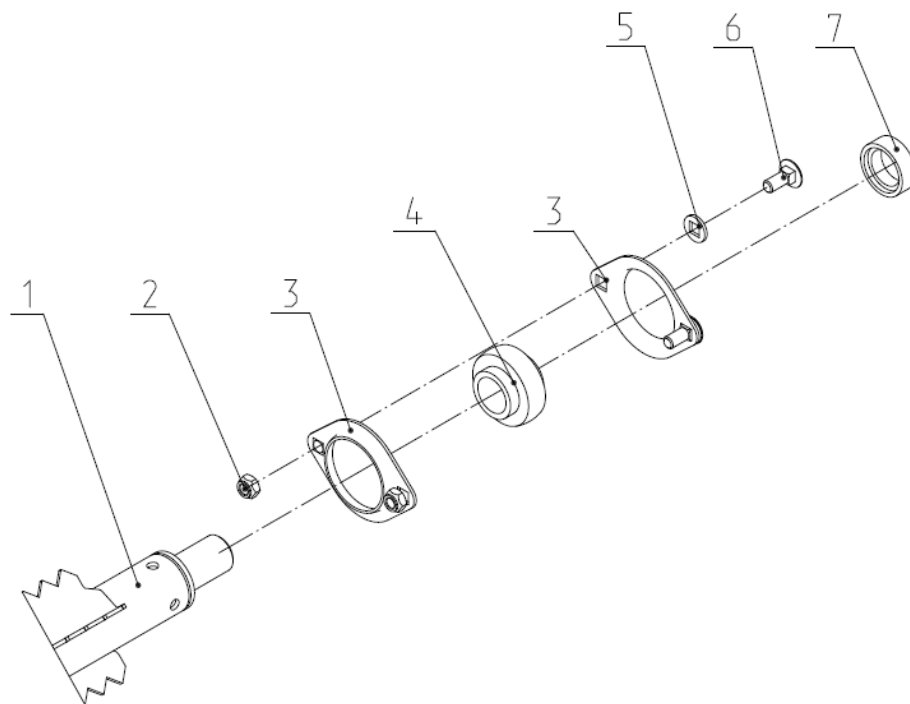
Регулировка щитков по высоте выполняется винтом 5 (рис.6).



Рис.6 ЖНС 03.000А Рамка в сборе.

1-ЖНС 03.030 Рамка; 2-КН 04.604 Втулка; 3- Шайба 16 ГОСТ 11372; 4- Гайка М16 ГОСТ 5915; 5- ЖНПС 03.608 Винт; 6- Ось 6-12х35 ГОСТ 9650; 7-Шплинт 3.2х25 ГОСТ 397;
8- ЖНПС 03.200 Щиток; 9-ЖНС 03.190 Щиток.

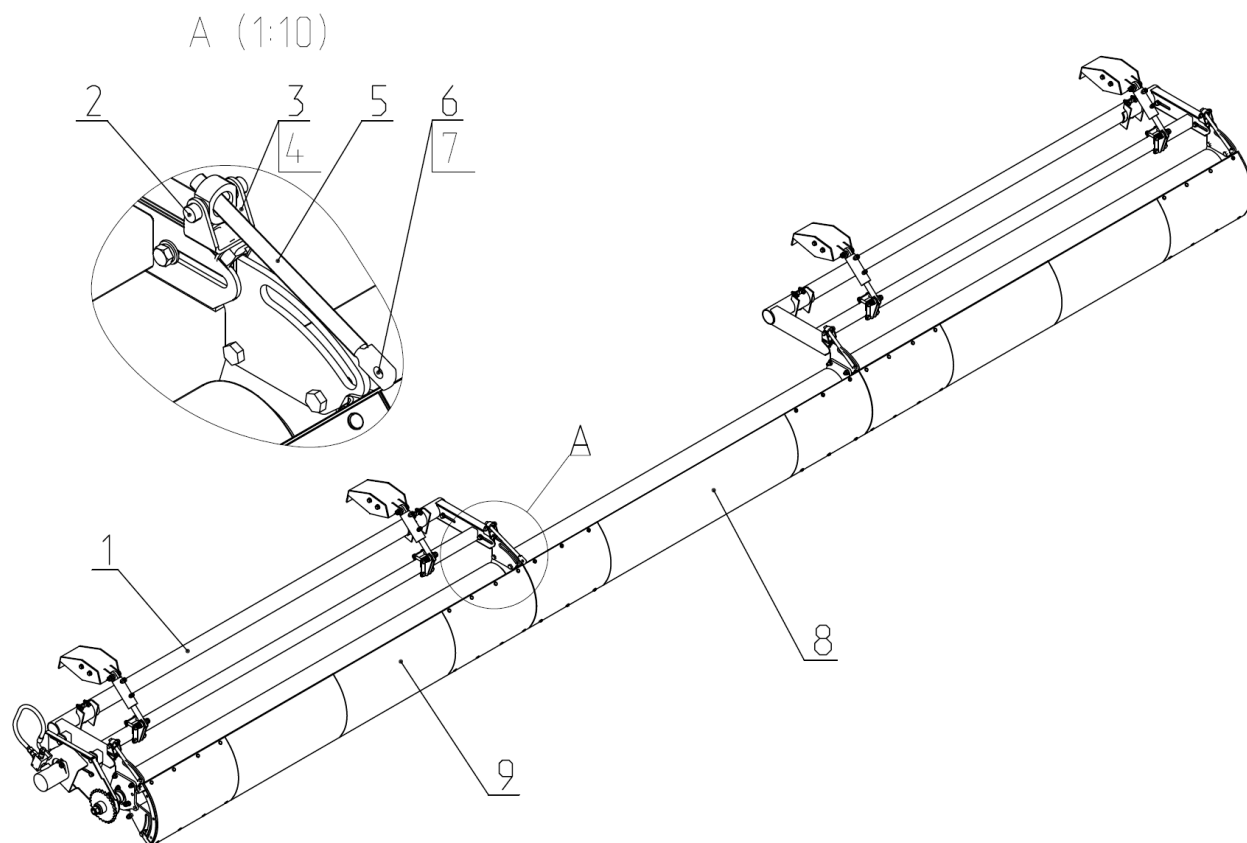

Рис. 6.1 ЖНС 03.010 Рамка.

1-ЖНПС 00.370 Гидромотор в сборе; 2-ЖНС 03.030 Рамка; 3-ЖНС 03.330-01 Рамка; 4-ЖНС 03.020-01 Мотовило; 5-ЖНПС 03.020А-02 Мотовило; 6-ЖНС 03.020 Мотовило.

2.2.8 На раме 2 (рис.6.2) устанавливается стойка 1 и прижим, который закрепляется болтом 4, шайбами 6, 7 и гайкой 1.

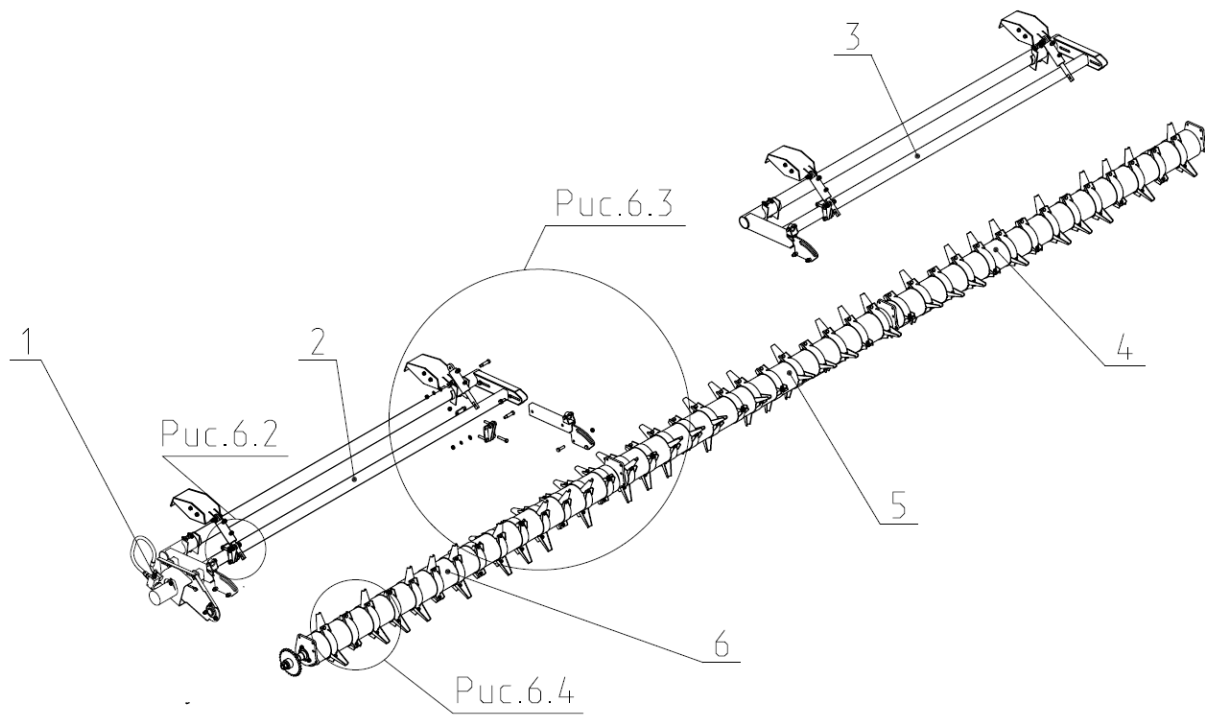

Рис. 6.2 ЖНС 03.010 Рамка.

1-Гайка ЖНПС 01.461 М10; 2-ЖНПС 01.431 Стойка; 3-ЖНПС 03.030- (-01) Рамка; 4-ЖНПС 03.080 Прижим; 5- Болт М10х30 ГОСТ 7798; 6- Шайба 10.65Г ГОСТ 6402; 7- Шайба С10 ГОСТ 11371.

2.2.9 Регулировка рамы по высоте осуществляется гидроцилиндром 2 (рис.6.3) .

Вынос мотовило относительно режущего аппарата выполняется механически выдвиганием держателя 7 (рис.6.3)

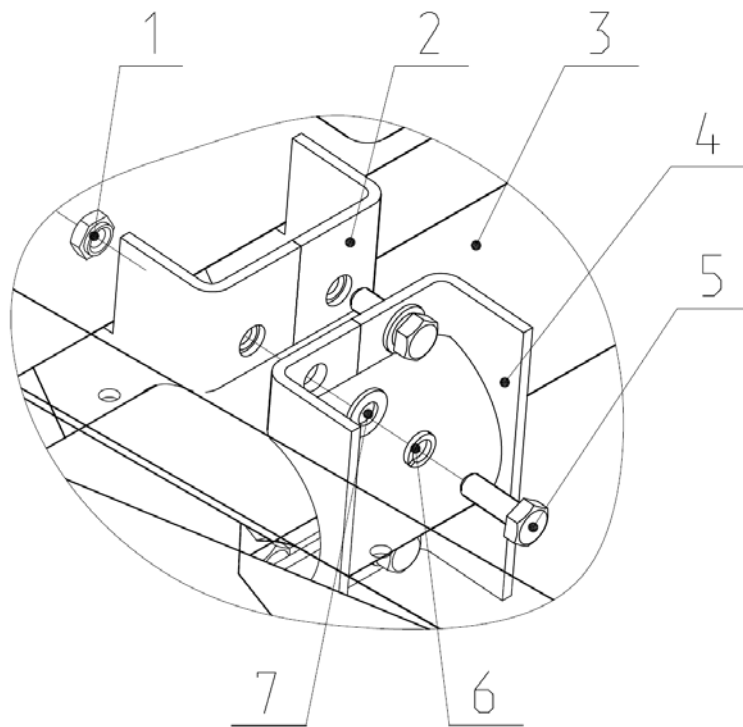

Рис. 6.3 ЖНС 03.010 Рамка.

1- ЖНС 03.070 Стойка; 2-GC37-07-AR Гидроцилиндр вытянутый; 3- Болт М12х40 ГОСТ 7798; 4- Шайба 12.65Г ГОСТ 6402; 5- Шайба С12 ГОСТ 11371; 6- ЖНС 03.611 Болт специальный; 7- ЖНС 03.050 (-01) Держатель; 8- ЖНС 03.417 Стенка; 9- Болт М12х40 ГОСТ 7798; 10- Гайка М12 DIN 985; 11- ЖНС 03.020А- 02 Мотовило; 12-ЖНС 03.020 Мотовило; 13- Болт М12х65 ГОСТ 7798; 14- ЖНС 03.090 Кронштейн; 15-Шайба С12 ГОСТ 11371; 16- Шайба 12.65Г ГОСТ 6402; 17- Гайка М12 ГОСТ 5915; 18-Гайка М12 DIN 985; 19- ЖНС 03.030 Рамка.

2.2.10 На трубе мотовило закреплены планки 1 и 2 (рис.6.4) предназначены для подвода стеблей подсолнечника к режущему аппарату жатки.

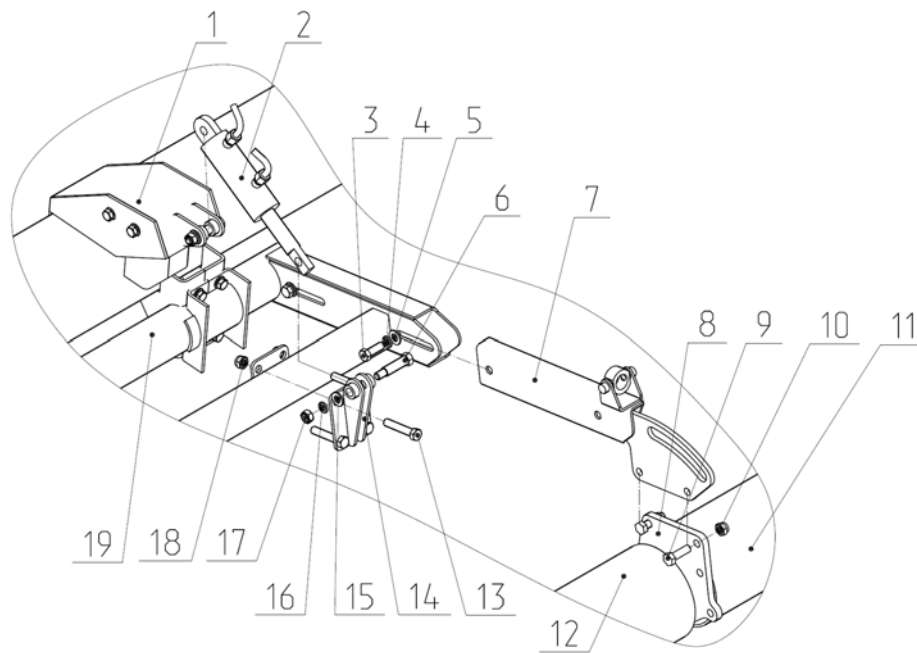

Рис. 6.4 Планка

1-ЖНС 03.170-01 Планка в сборе; 2-ЖНС 03.170 Планка в сборе.

2.2.11 Направляющий щиток имеет обтекаемую округлую форму. Благодаря направляющему щитку в процессе работы жатки стебли подсолнечника плавно наклоняются вперед и, под определенным углом, попадают в зону режущего аппарата, где происходит срез корзинок подсолнечника с минимальной длиной стебля, а внутренняя поверхность направляющего щитка препятствует обратному выбросу срезанной массы на делители жатки.

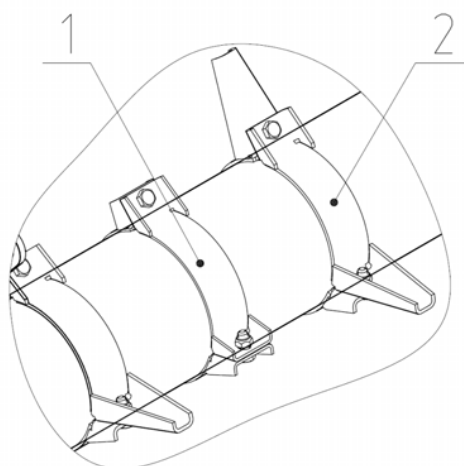

Рис. 7 ЖНС 03.190 Щиток

1-Гайка М6 DIN 985; 2- Шайба 10 ГОСТ 11371; 3-ЖНПС 03.210 Каркас; 4- Шайба 6 ГОСТ 6958-78; 5- Болт М6х16 ГОСТ 7802; 6- ЖНПС 03.439 Лист.

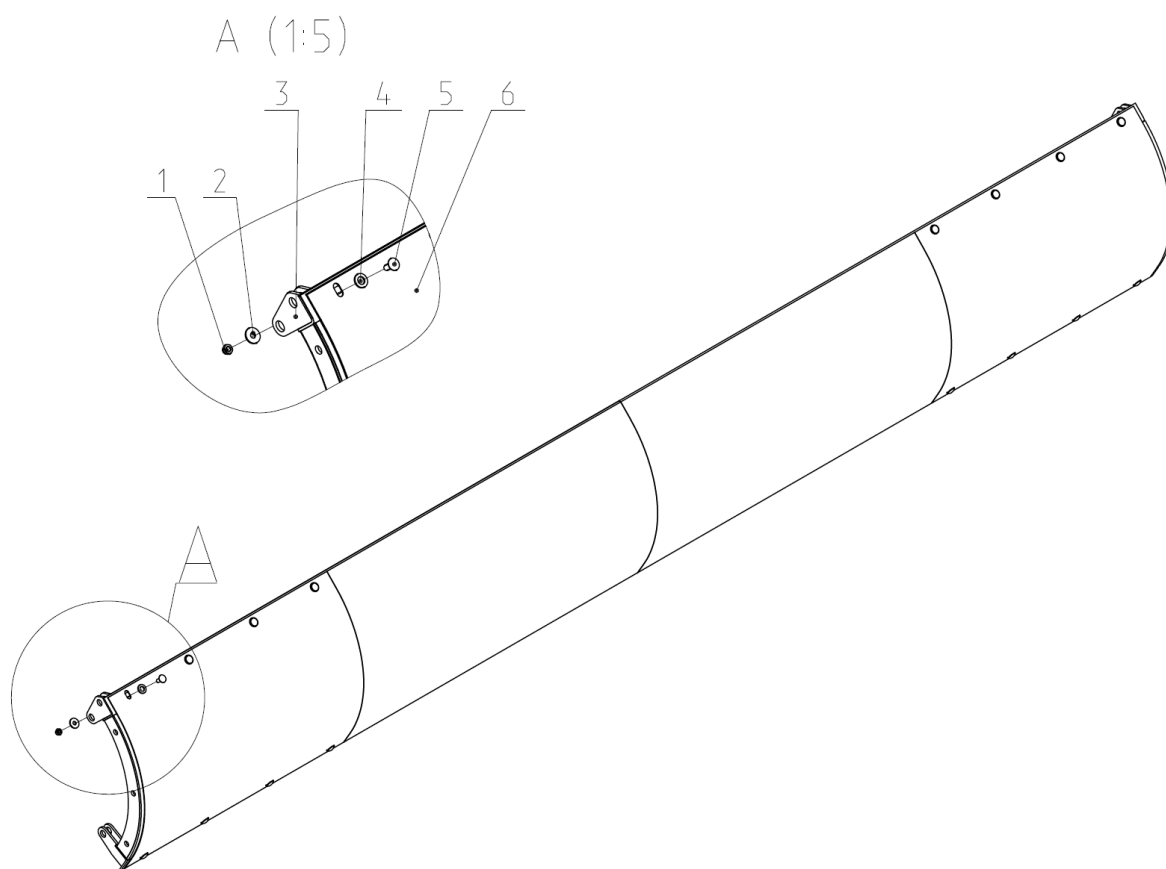

Рис. 8 ЖНПС 03.200 Щиток.

1-Гайка М6 DIN 985; 2-Шайба 6 ГОСТ 6958-78; 3-ЖНПС 03.220 Каркас; 4-Болт М6х20 ГОСТ 7798; 5-ЖНПС 03.443 Лист.

2.2.12 Гидромотор 1 (рис.6.1) предназначен для передачи крутящего момента на мотовило через цепную передачу. Гидромотор приводится в действие через гидросистемы жатки подключенной к гидрооборудования комбайна.

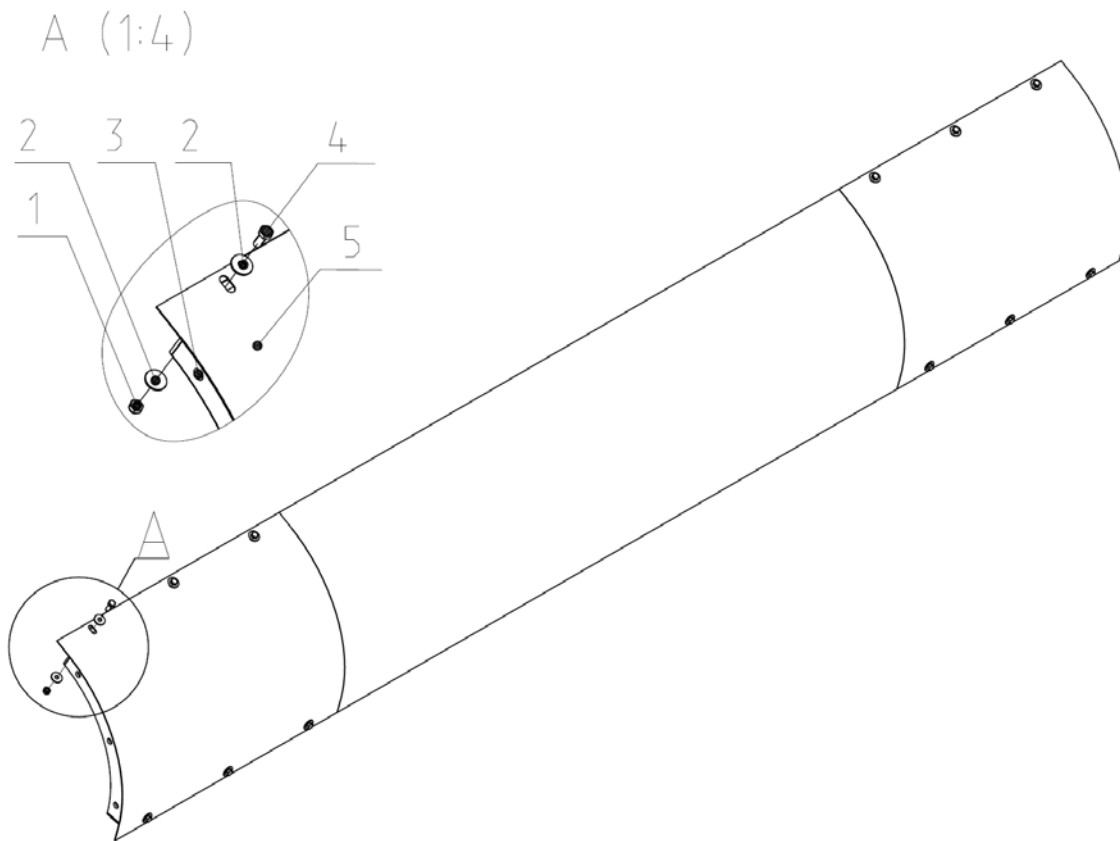

Рис.9 ЖНС 00.390 Гидромотор.

1-VMР 1-2 клапан предохранительный в сборе; 2-РВД ф10 М20х1,5 -24 0,6/90; 3-ЖНС 00.420 Угольник; 4- СП16К 10.020 Угольник; 5- ЖНС 00.410 Переходник; 6- Кольцо 019-022-19 ГОСТ 9833-73; 7- Болт М12 ГОСТ 7798; 8- ЖНС 00.436 Прижим; 9- ЖНС 00.609 Звездочка; 10- ЖНС 00.436 Шайба; 11-Шайба 8.65Г ГОСТ 6402; 12-Болт М8х25 ГОСТ 7798; 13- ЖНС 00.390 Площадка под гидромотор; 14- Болт М10х25 ГОСТ М10х25 ГОСТ 7802-81; 15-Шайба С10 ГОСТ 11371; 16-Шайба 10.65Г ГОСТ 6402; 17- Гайка М10 ГОСТ 5915; 18- Шайба 12.65Г ГОСТ 6402; 19- Гайка М12 ГОСТ 5915; 20-VMР 100 Гидромотор.

2.2.13 Мотовило (рис.10) предназначен для подвода подсолнечника к режущему аппарату, а затем, уже срезанной массы, к шнеку жатки.

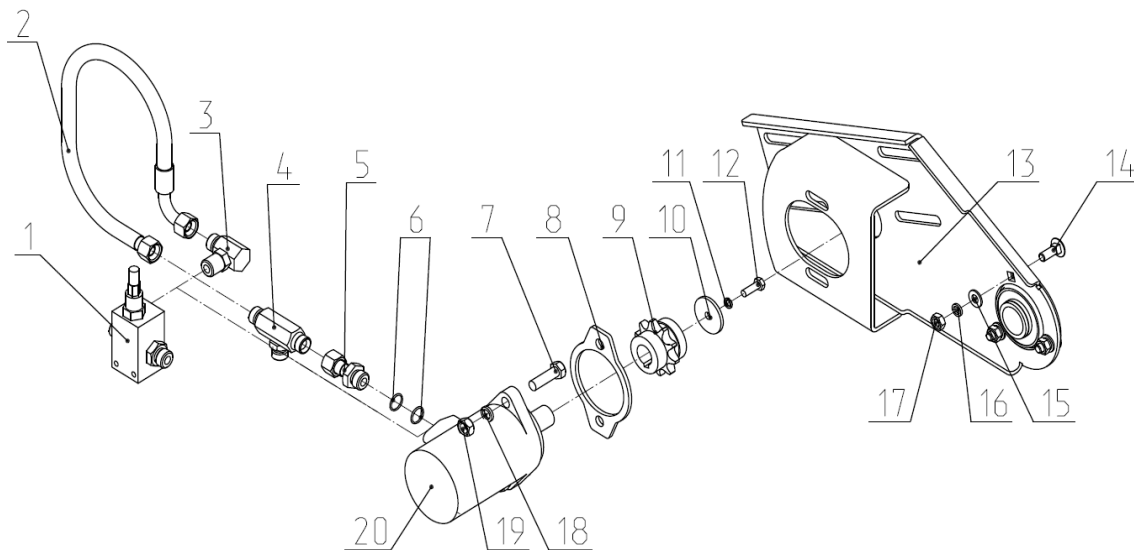

Рис.10 ЖНС 03.020 Мотовило



Рис. 10.1 .

1-Гайка М24 ГОСТ 5915; 2-Шайба 24.65Г ГОСТ 6402; 3-Шайба 24 ГОСТ 11371; 4-ЖНПС 03.140 Звездочка; 5- ЖНПС 04.408 Шайба; 6- ЖНПС 03.417 Стенка; 7- Втулка к подшипнику; 8- Подшипник LY 207 2F; 9- Корпус подшипника С207 (FKL); 10- ЖНПС 03.110 Цапфа; 11-ЖНС 03.100 Труба; 12- Шайба 10.65Г ГОСТ 6402; 13- Болт М10х30 ГОСТ 7798; 14- Болт М10 ГОСТ 7802-81; 15- Шайба 24 ГОСТ 11371; 16-Гайка М24 ГОСТ 5915.

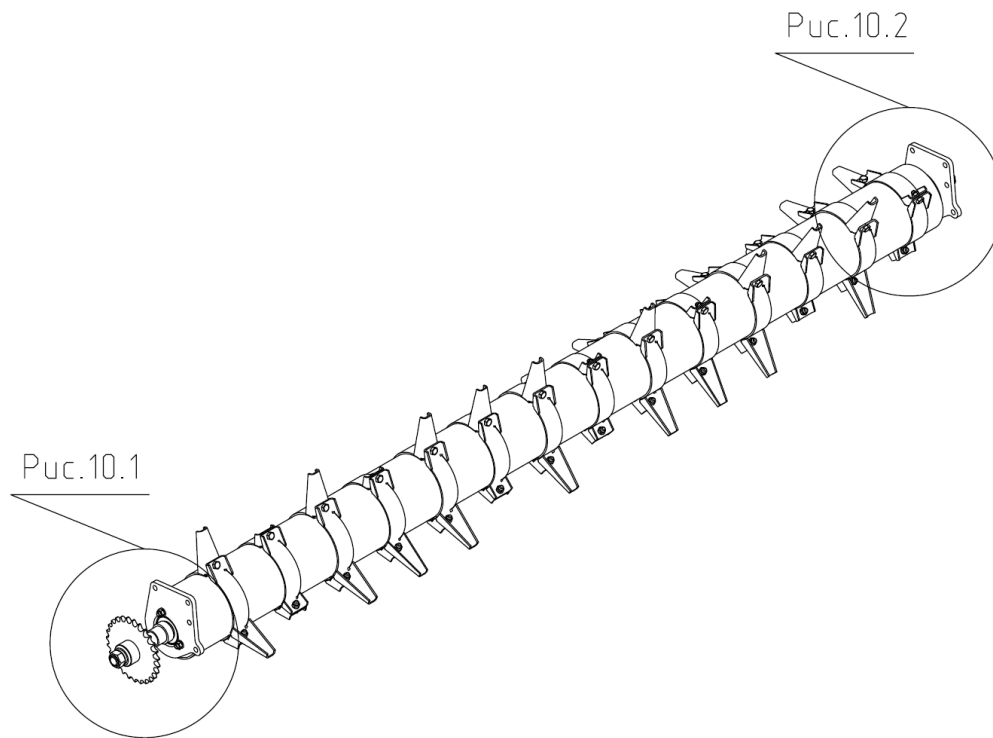

Рис.10.2 ЖНПС 03.020 Мотовило.

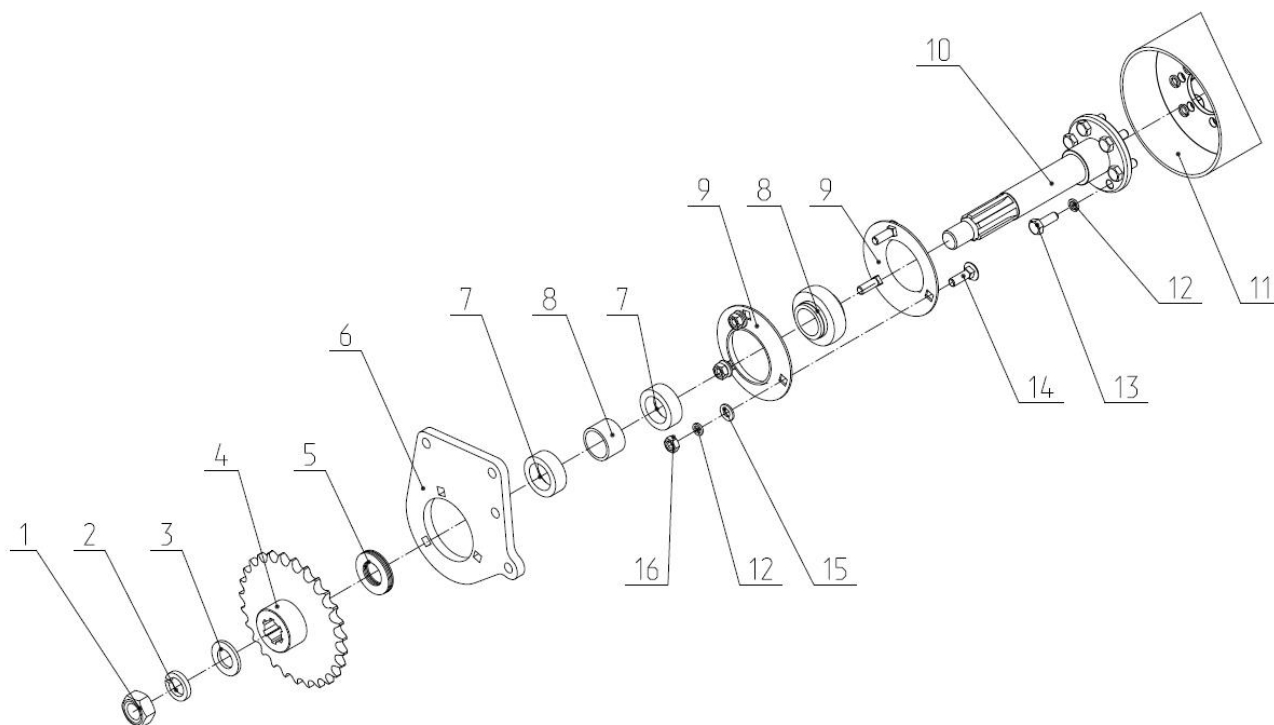
1- ЖНПС 03.100 Труба; 2- ЖНПС 04.070 Цапфа; 3- Шайба 10.65 ГОСТ 6402; 4-Болт М10х30 ГОСТ 7798; 5- Болт М10 ГОСТ 7802-81; 6- Корпус подшипника С207 (FKL); 7- Подшипник LY 207 2F; 8- ЖНПС 03.417 Стенка; 9- Шайба С10 ГОСТ 11371; 10- Гайка М10 ГОСТ 5915; 11- Втулка к подшипнику.



Рис.11 ЖНП 03.020А-02 Мотовило.

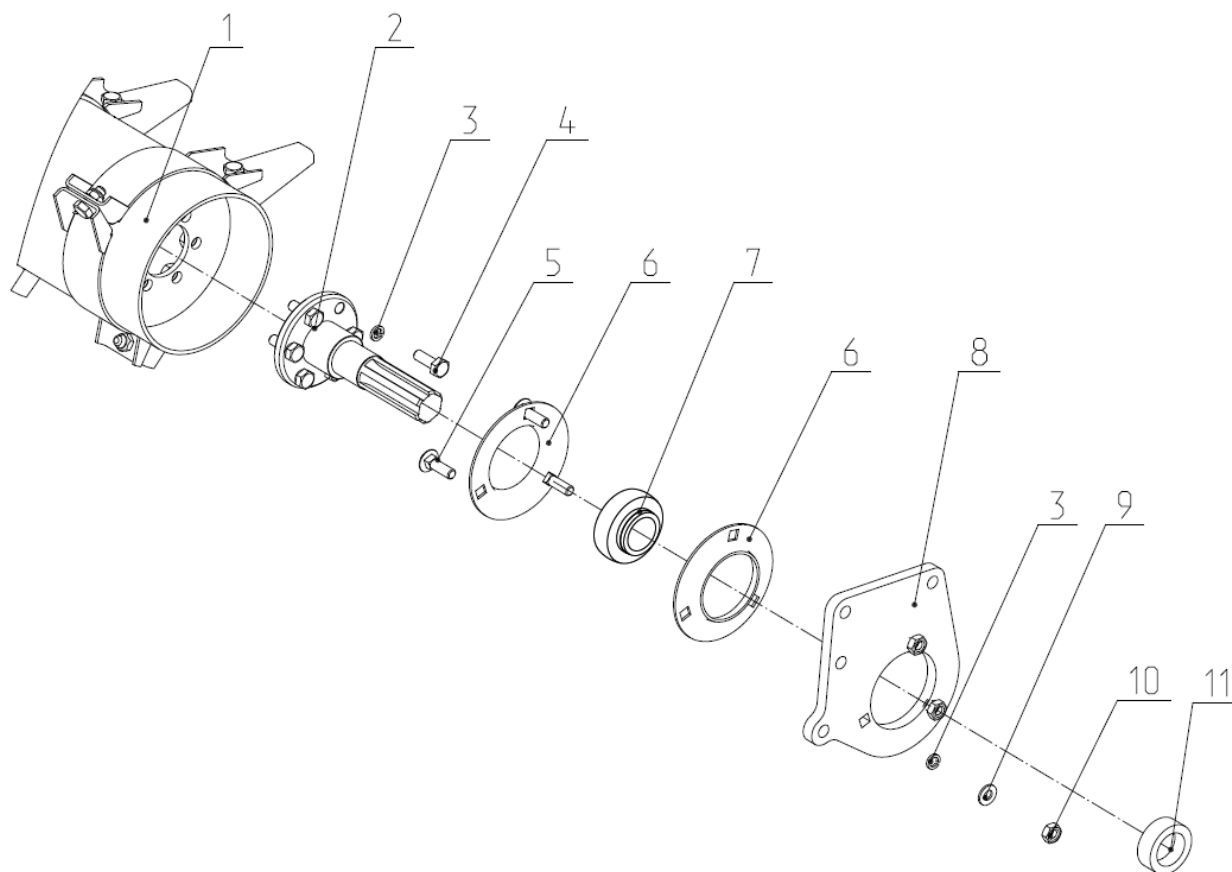

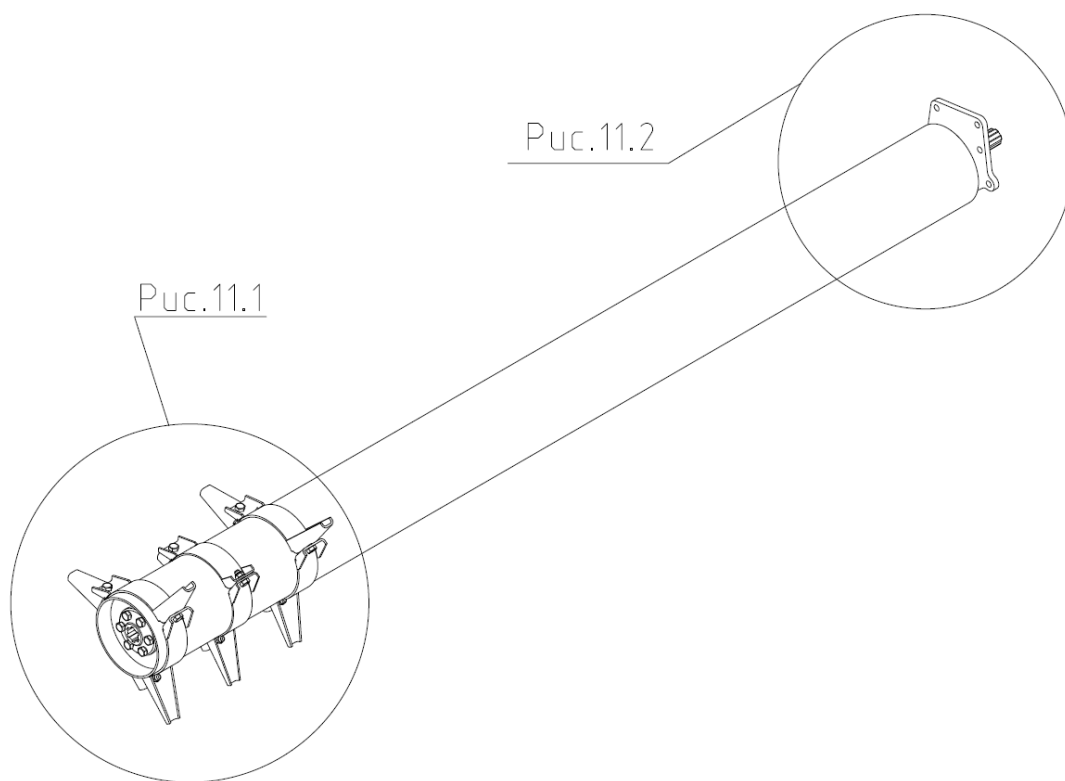
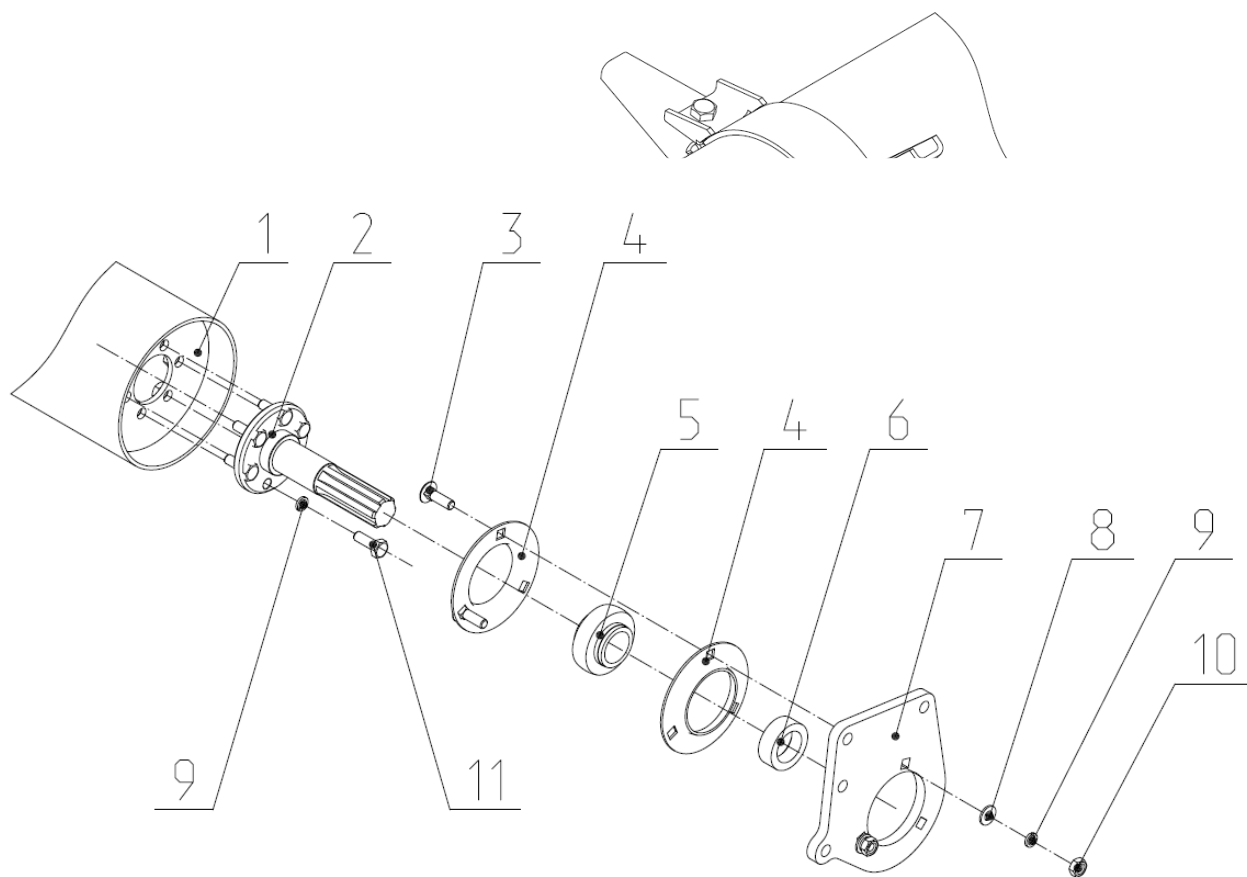

Рис.11.2 ЖНС 03.020А-02 Мотовило.

1- ЖНС 03.130А Труба; 2-ЖНС 04.070-01 Цапфа; 3-Болт М10 ГОСТ 7802-81; 4- Полукорпус С 207 FKL; 5- Подшипник LY 207 2 FH; 6- Втулка к подшипнику; 7- ЖНС 03.417 Стенка; 8- Шайба С10 ГОСТ 11371; 9-Шайба 10.65Г ГОСТ 6402; 10-Гайка М10 ГОСТ 5915; 11- Болт М10х30 ГОСТ 7798.

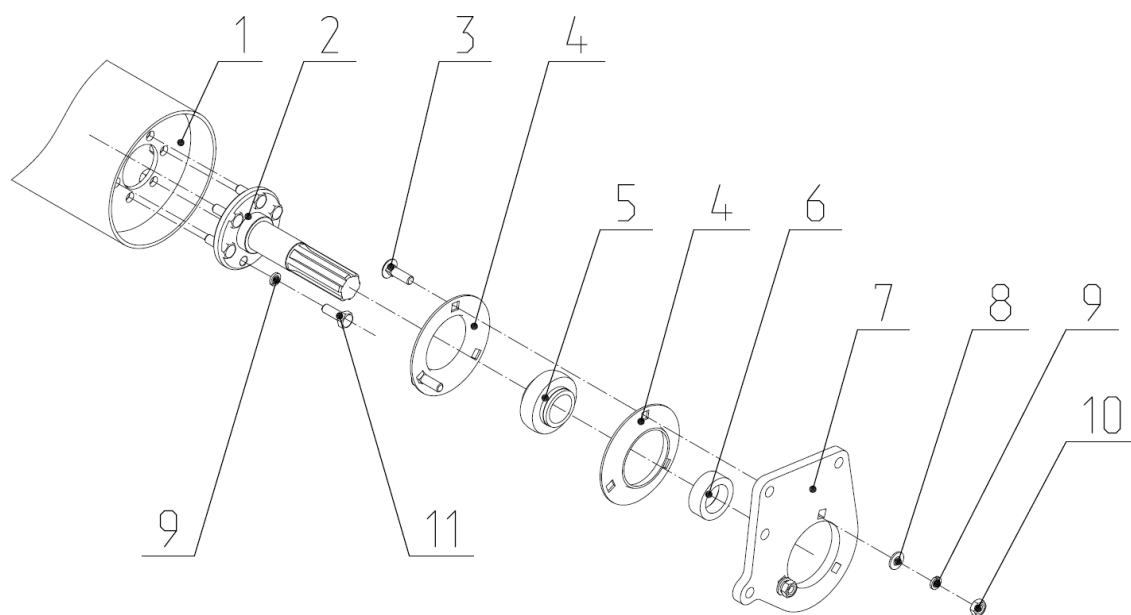

Рис.12.1 ЖНС 03.020-02 Мотовило.

1-Болт М10х30 ГОСТ 7798; 2- Шайба 10.65Г ГОСТ 6402; 3-ЖНПС 04.603 Муфта; 4- ЖНПС 03.100А Труба.

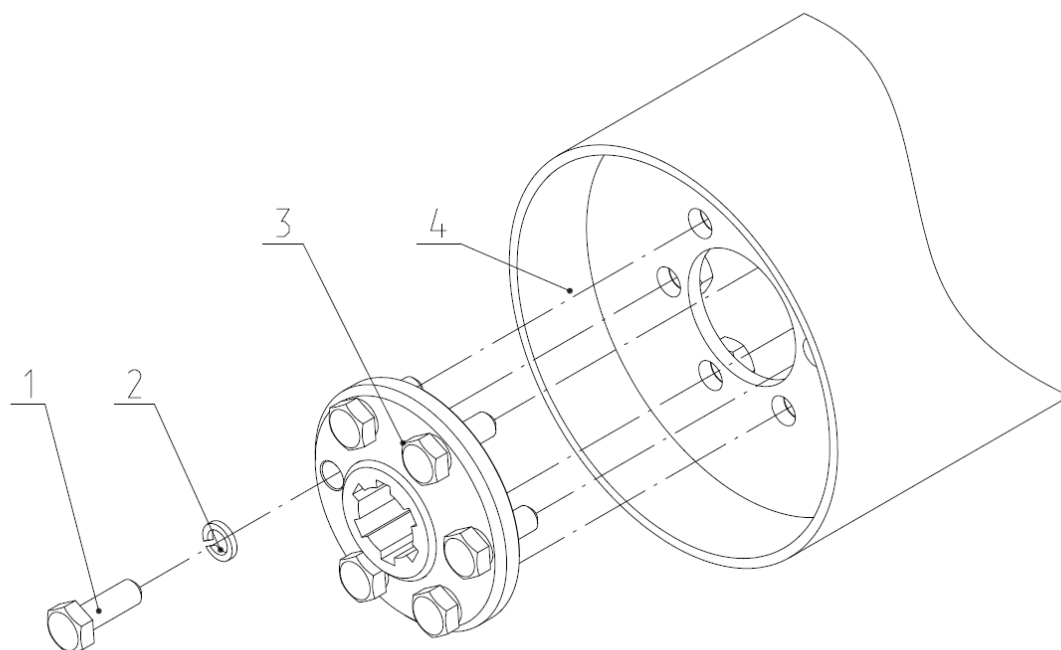
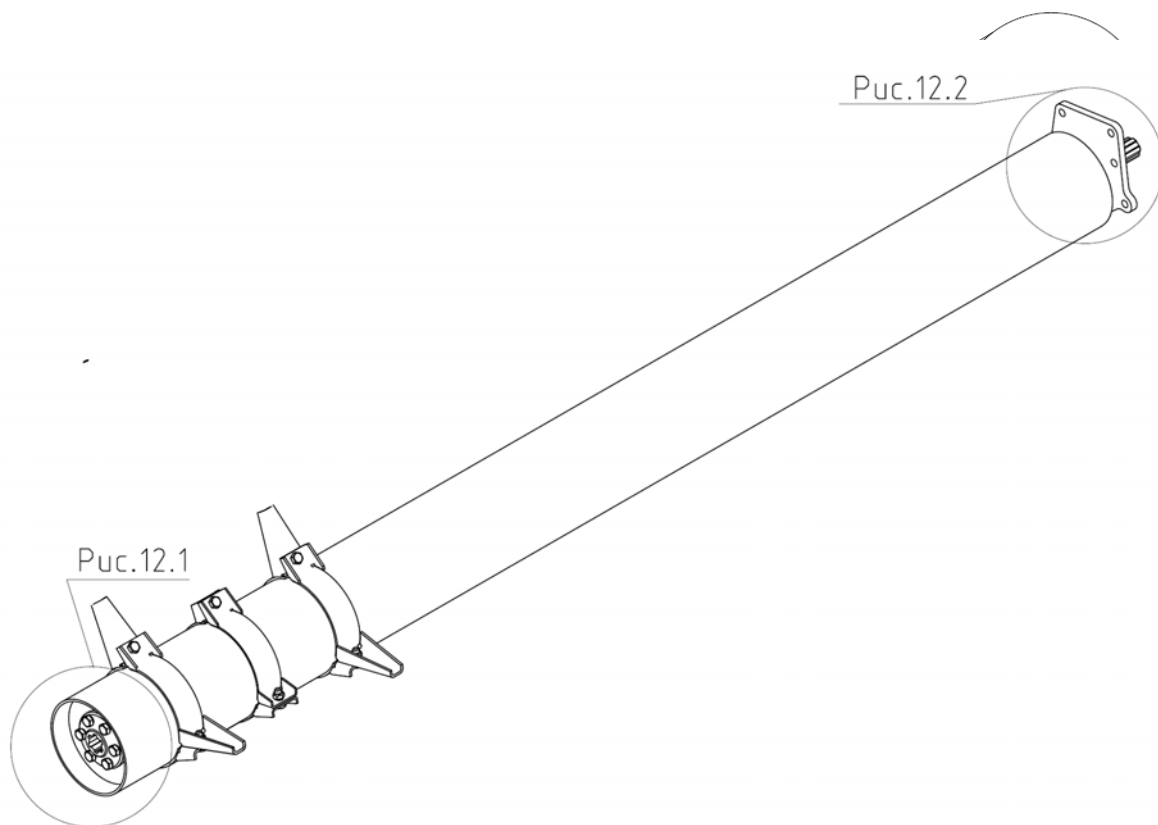

Рис.12.2 ЖНС 03.020-01 Мотовило.

1- ЖНПС 03.100А Труба; 2- ЖНПС 04.070-01 Цапфа; 3- Шайба 10.65Г ГОСТ 6402;
4- Болт М10х30 ГОСТ 7798; 5- Болт М10 ГОСТ 7802-81; 6- Полукорпус С207 FKL;
7- Подшипник LY 207 2 FH; 8- Втулка к подшипнику; 9- ЖНПС 03.417 Стенка; 10-
Шайба С10 ГОСТ 11371; 11- Гайка М10 ГОСТ 5915.

2.2.13 Шнек предназначен для транспортировки срезанной массы к центру жатки и подачи её в наклонную камеру комбайна, а также служит приводом мотовила и протягивающего вала.

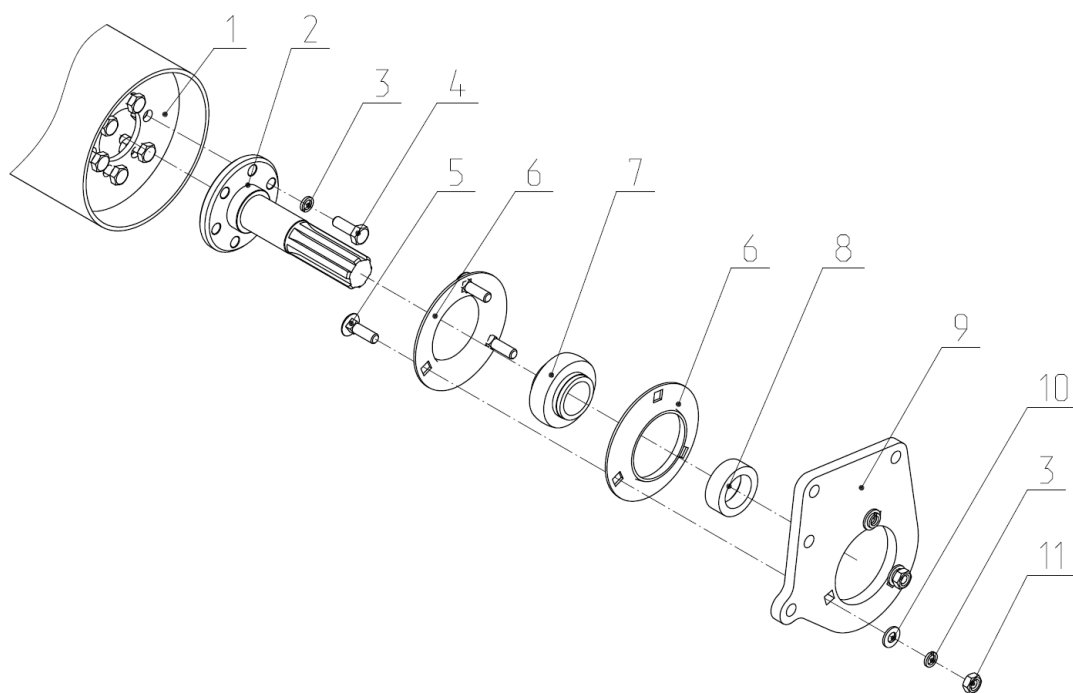

Рис.13 ЖНС 04.000 Шнек в сборе.



Рис.13.1 ЖНС 04.000 Шнек в сборе.

1-Гайка М24 ГОСТ 5915; 2- Шайба 24.01.019 ГОСТ 11738; 3-ЖНПС 04.110 Звездочка;
 4- ЖНПС 04.409 Шайба; 5-ЖНПС 04.408 Шайба; 6- Гайка М10 ГОСТ 5915; 7- Шайба 10.65Г
 ГОСТ 6402; 8- Шайба С10 ГОСТ 11371; 9- ЖНПС 01.010 Боковина правая; 10- Подшипник
 LY 207-2F; 11- Болт М10 ГОСТ 7802-81; 12- Шпонка 10x8x35 ГОСТ 23360-78; 13- ЖНПС
 04.100 Цапфа; 14- ЖНПС 04.407 Прокладка; 15-ЖНС 04.020 Шнек; 16- Болт М10x35 ГОСТ
 7798; 17- Болт М10x30 ГОСТ 7798; 18- Гайка М12 DIN 985; 19-Шайба С12 ГОСТ 11371; 20-
 Болт М12x65 ГОСТ 7798; 21-ЖНПС 04.411 Рамка.

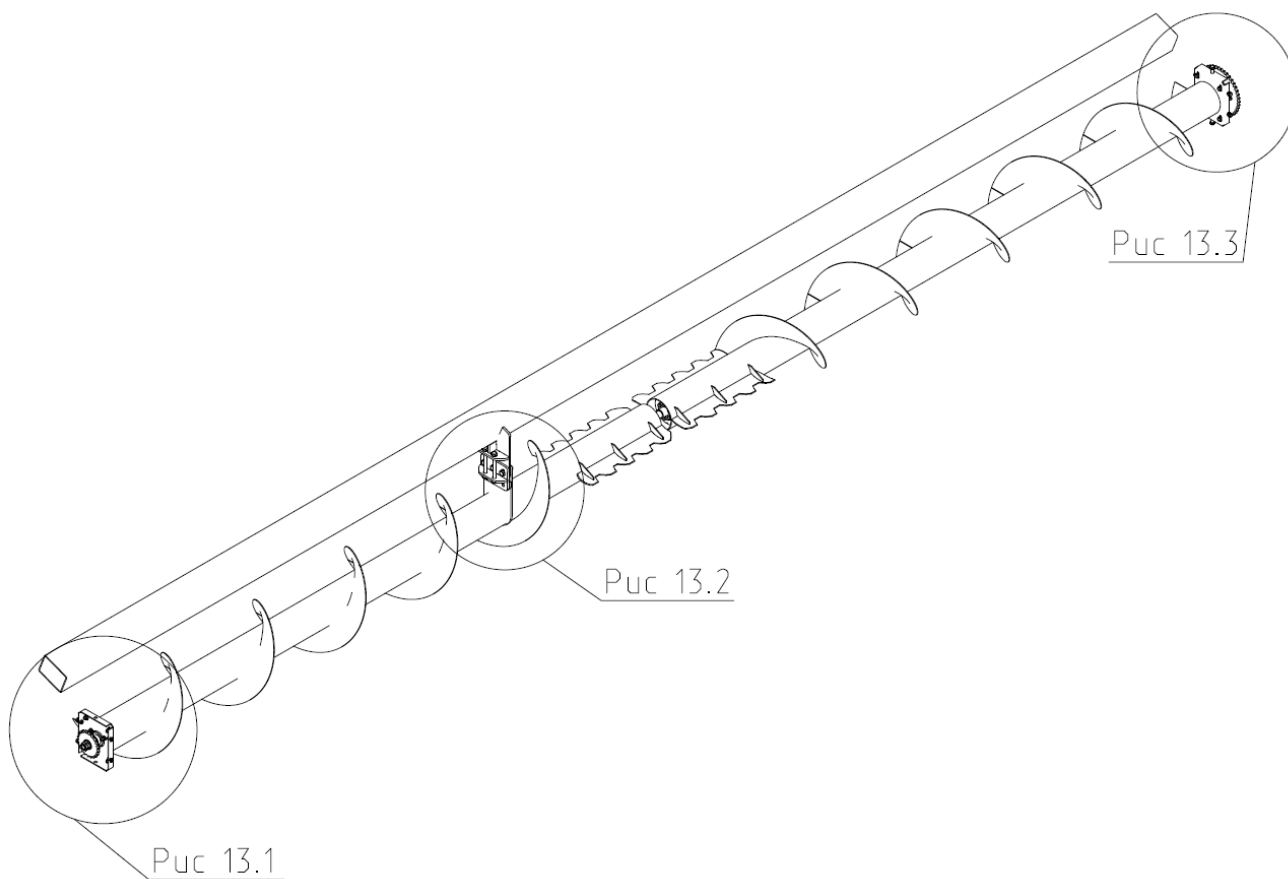

Рис.13.2 ЖНС 04.000 Шнек в сборе.

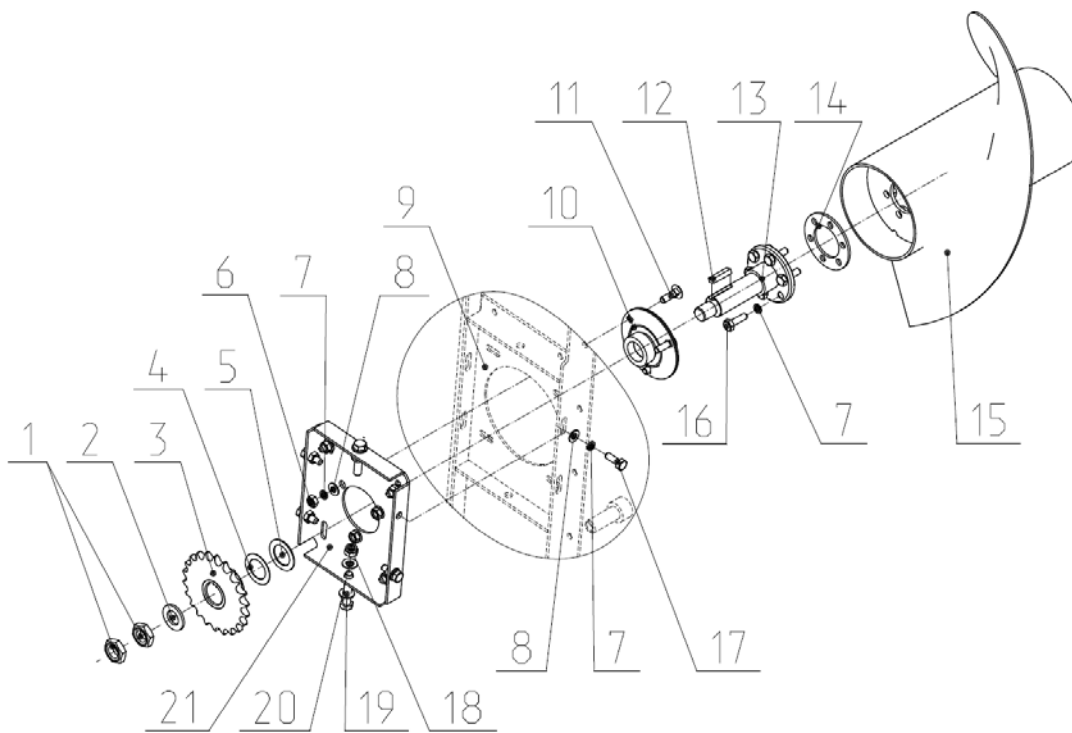
1-ЖНС 04.020 Шнек; 2- ЖНПС 04.407 Прокладка; 3-ЖНПС 04.603 Муфта; 4-Шайба 10.65Г ГОСТ 6402; 5- Болт М10х35 ГОСТ 7798; 6- Болт М16х90 ГОСТ 7798; 7- ЖНПС 01.050 Стойка; 8- ЖНПС 01.801 Балка; 9- Гайка М16 ГОСТ 5915; 10- Шайба С16 ГОСТ 11371; 11- Шайба 16.65Г ГОСТ 6402; 12- Подшипник LY 207-2F; 13- ЖНПС 04.070 Цапфа; 14- ЖНС 04.010 Шнек; 15-Болт М10 ГОСТ 7802-81; 16- ЖНПС 04.090 Кронштейн; 17- ШайбаС10 ГОСТ 11371; 18- Гайка М10 ГОСТ 5915.

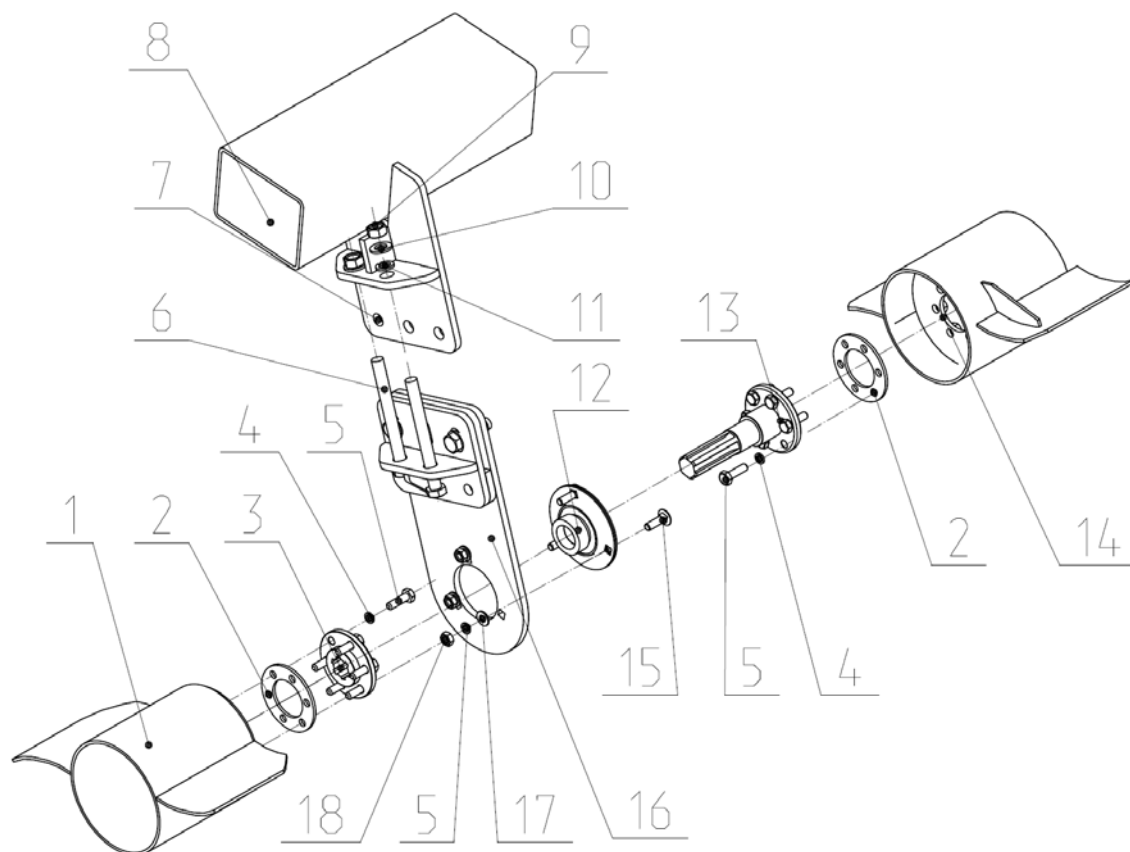

Рис.13.3 ЖНС 04.000 Шнек в сборе.

1-ЖНС 04.010 Шнек; 2- ЖНПС 04.060 Цапфа; 3-Шайба 10.65Г ГОСТ 6402; 4- Болт М10х35 ГОСТ 7798; 5- Шпонка 10х8х35 ГОСТ 23360-78; 6-Болт М10 ГОСТ 7802-81; 7- Подшипник LY 207-2F; 8- Болт М10х30 ГОСТ 7798; 9- Шайба С10 ГОСТ 11371, Гайка М10 ГОСТ 5915; 10- ЖНПС 04.408 Шайба; 11-ЖНПС 04.409 Шайба; 12- ЖНПС 04.120 Звездочка; 13- Гайка М24 ГОСТ 5915; 14-Шайба 24 ГОСТ 11731; 15- ЖНПС 01.020 Боковина левая; 16- Болт М12х65 ГОСТ 7798; 17- Шайба С12 ГОСТ 11371; Гайка М12 DIN 985.

2.2.15 Контрпривод предназначен для передачи крутящего момента от вала отбора мощности наклонной камеры комбайна к рабочим органам жатки.

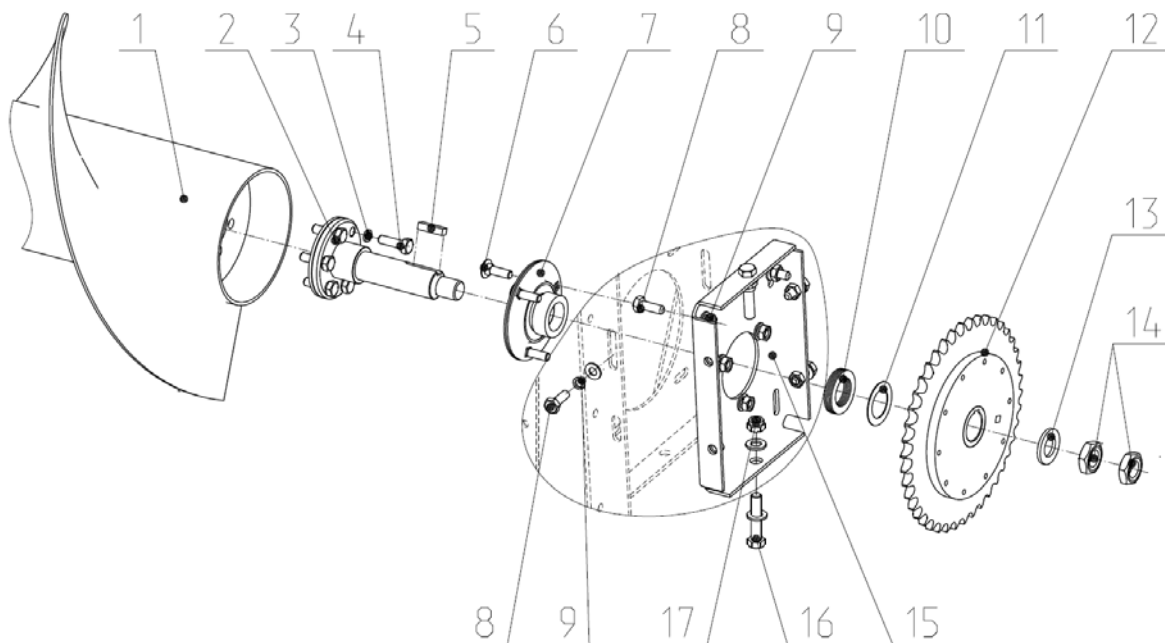

Рис.14. ЖНС 00.030 Контрпривод.



Рис.14.1 ЖНС 00.030 Контрпривод.

1-Гайка М24 ГОСТ 5916; 2-Шайба ГОСТ 11371; 3-ЖНПС 00.606 Звездочка; 4-ЖНПС 00.080 Корпус подшипника; 5-Кольцо В80 ГОСТ 13943; 6-Подшипник 180307 ГОСТ 8882; 7-ЖНПС 00.802 Втулка; 8-Болт М6х20 ГОСТ 7798; 9- Шайба 6.65Г ГОСТ 6402; 10-Шайба М6 ГОСТ 11371; 11- ЖНПС 00.403 Кронштейн; 12- ЖНС 00.602 Вал.

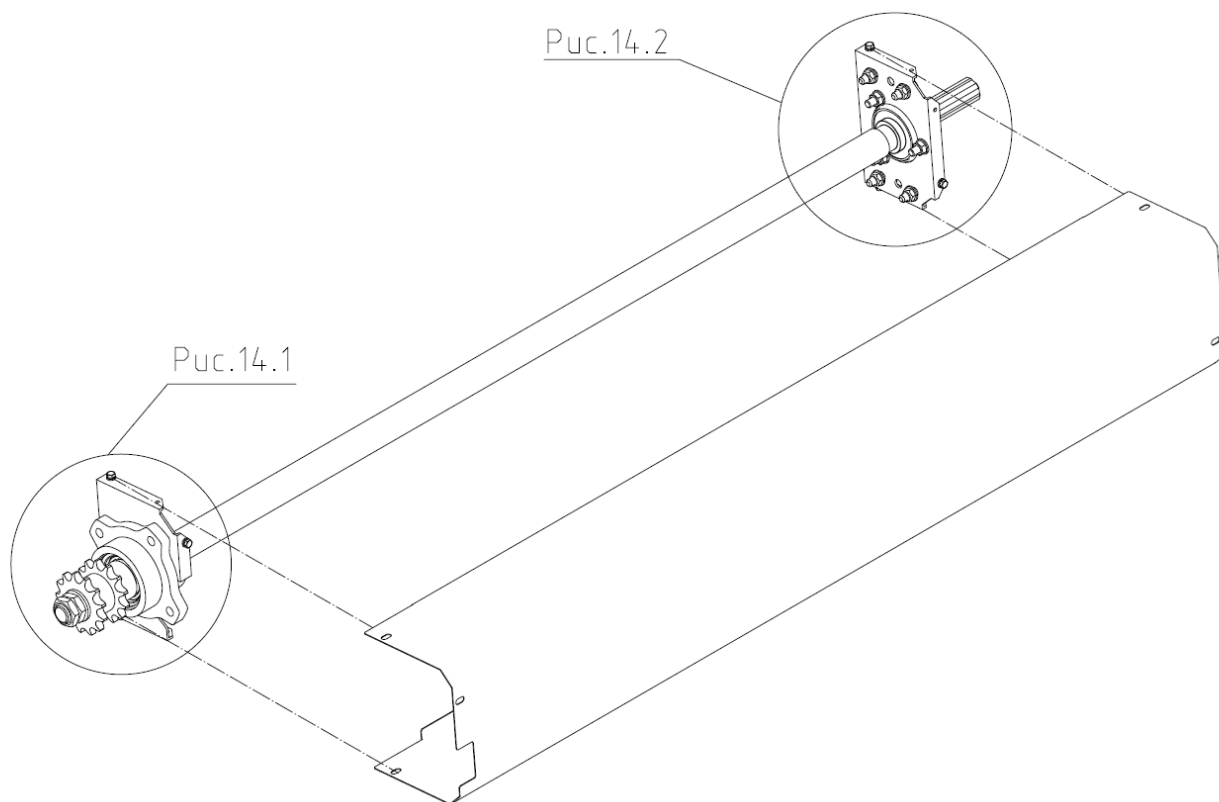

Рис.146 ЖНС 00.030А Контрпривод.

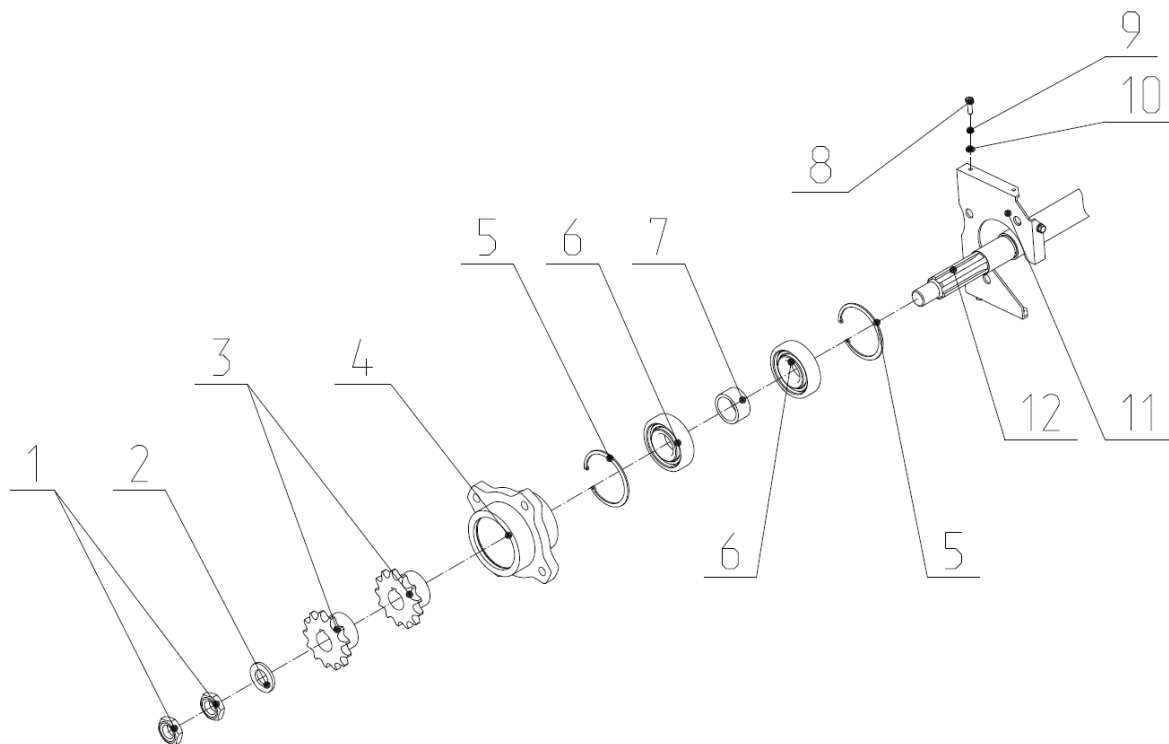
1-ЖНС 00.602 Вал; 2-Гайка М10 ГОСТ 5915; 3- Шайба С10 ГОСТ 11371; 4- ЖНС 00.402 Кронштейн; 5- Полукорпус С207 FKL; 6- Подшипник LY 207 2FN; 7- Втулка к подшипнику; 8- Болт М10 ГОСТ 7802-81; 9- Болт М10х30 ГОСТ 7798.

2.2.16 Адаптер - адаптируется к определённому типу наклонной камеры агрегируемого с ней комбайна. Она обеспечивает герметичность в месте стыков с лобовиной наклонной камеры и рамкой основной. Периодически необходимо проверять отсутствие зазоров в соединениях с рамкой и состоянию вставок. Фиксатор 5 служит для фиксации жатки на наклонной камере комбайна. Фиксатор 11 используется для исключения спадания жатки с наклонной камеры комбайна, при установке её на приспособление для перемещения адаптеров.

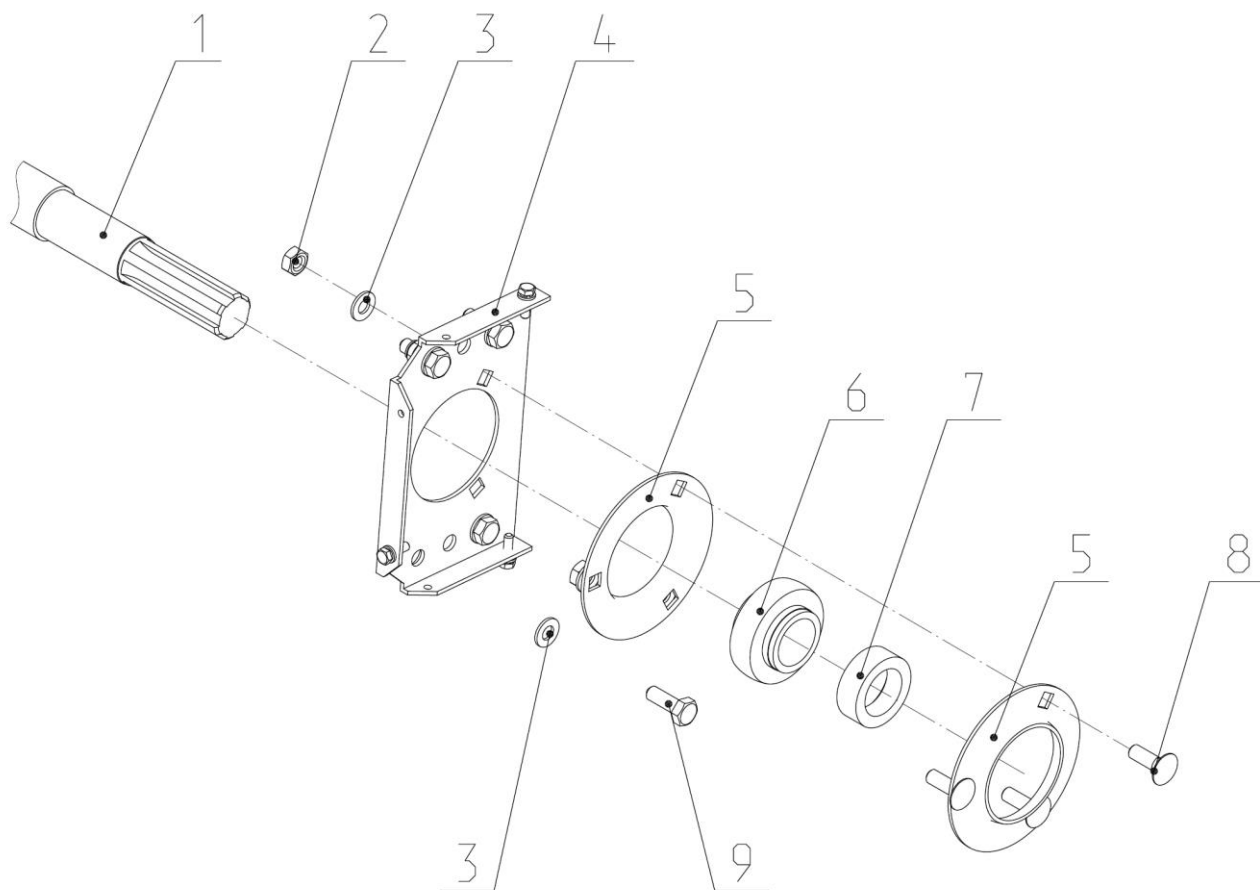

Рис. 16 ЖНПС 09.000 Адаптер.

1-ЖНПС 08.050 Винт; 2-КПС 00.602 Гайка; 3-ЖНПС 09.010 Адаптер; 4-Шплинт пружинный; 5-ЖНПС 00.470 Фиксатор; 6- ЖНПС 09.050 Вставка; 7- Гайка М8 ГОСТ 5915; 8-Шайба С8 ГОСТ 11371; 9-Шайба 8 ГОСТ 6402; 10- Болт М8 ГОСТ 7798; 11- ЖНПС 09.040 Фиксатор; 12- Болт М10 ГОСТ7798; 13-ЖНПС 08.601 Ось; 14-Гайка М10; 15-ЖНПС 09.050-01 Вставка.

2.2.17 Подключение гидросистемы жатки с единым гидроразъемом к гидросистеме комбайна осуществляется посредством единого гидравлического разъема, благодаря чему обеспечивается надежное соединение и функционирование гидросистемы.

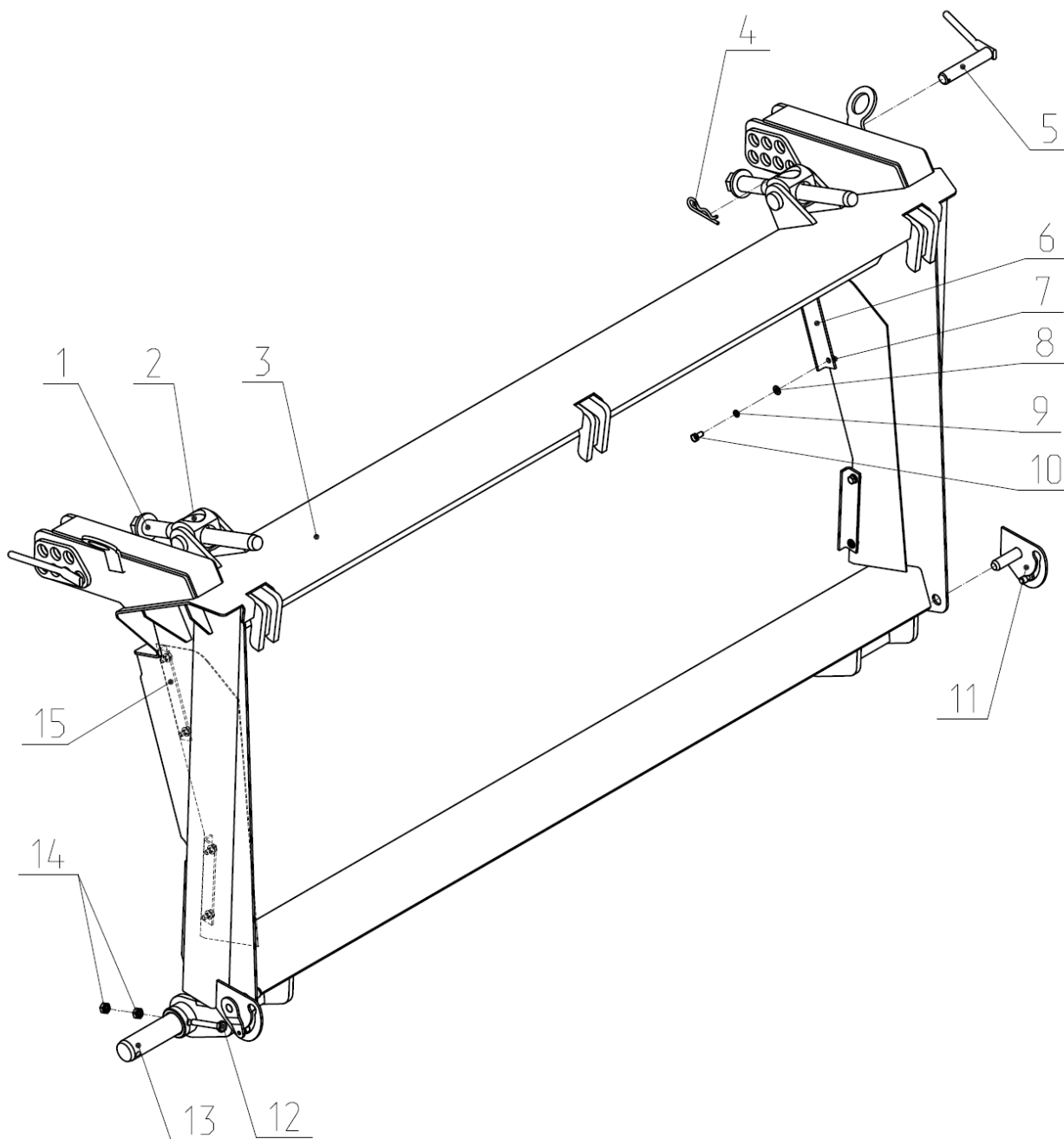

Рис.16 ЖНС 10.000 Гидросистема.

1-АР 10.000-0 Гидросистема.

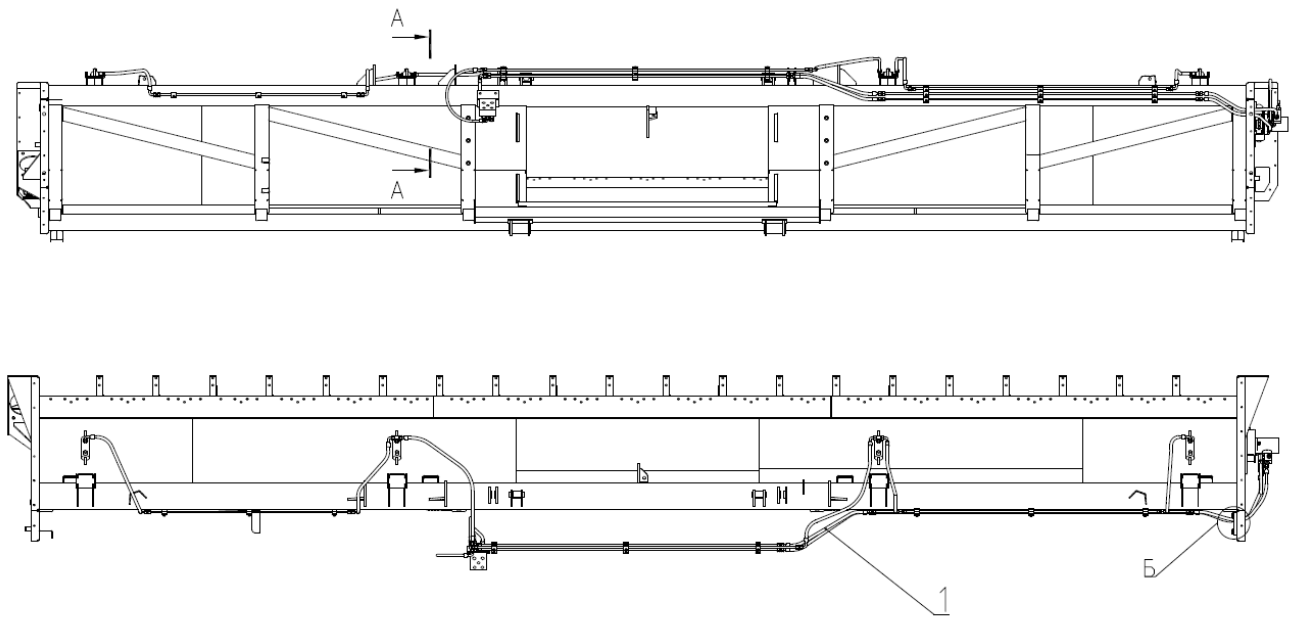

Рис.16.1 ЖНС 10.000 Гидросистема.

1-Болт М10-6g*30.88.019 ГОСТ 7798-70; 2-Гайка М10-6Н.5.019 ГОСТ 5915-70; 3-Шайба 10.65Г ГОСТ 6402; 4-Шайба 10.01.019 ГОСТ 11371; 5- P081.27.09.970 Разъем единый; 6- ЖНПС 10.200 Заглушка БРС; 7-ЖНПС 00.001 Крышка; 8- Шайба 12.01.019 ГОСТ 11371-78; 9-Шайба12 65Г ГОСТ 6402-70; 10-Болт М12-6g*45.88.019 ГОСТ7798-70.

3 Техническая характеристика жатки.

3.1 Основные параметры и размеры, а также показатели надежности должны соответствовать данным таблицы 1.

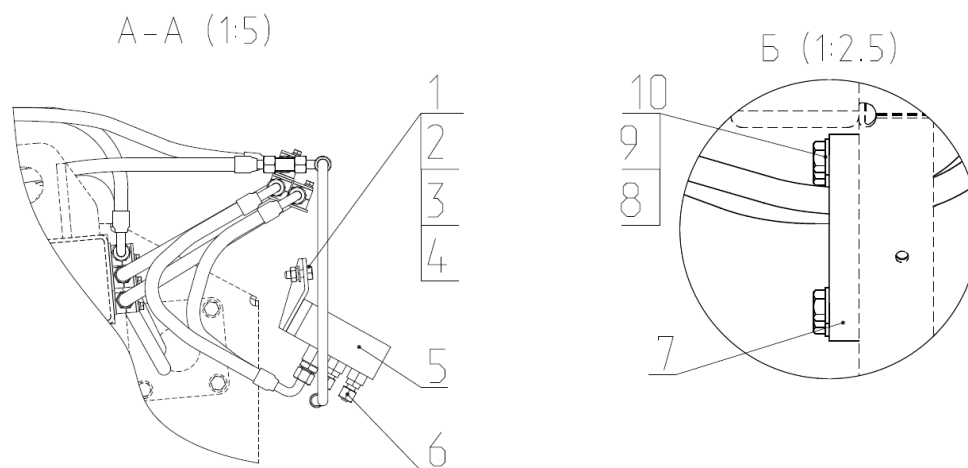
Таблица 1

Наименование	Числовое значение показателя	
	ЖНПС-9.5-ПГ	ЖНС-7,8-ПГ
1 Марка	ЖНПС-9.5-ПГ	ЖНС-7,8-ПГ
2 Тип	Прямоточная, навесная, фронтальная	
3 Агрегатируется	навешивание на комбайн	
4 Величина вертикального перемещения мотвила относительно режущего аппарата, мм	95	
5 Величина горизонтального перемещения (выноса) мотвила относительно режущего аппарата, мм	60	
6 Привод мотвила	Гидромотор	
7 Режущий аппарат: - тип - шаг сегментв ножа, мм ход ножа, мм привод ножа	Со стальными литыми сдвоенными пальцами 76,2 85 планетарный редуктор с конической ступенью	
8 Шнек	Спиральный с подгребающими планками в области приема наклонной камеры	
9 Привод шнека	Втулочно-роликовой цепью с промежуточным контрприводом	
10 Лифтеры: - длина, мм - ширина, мм (настраиваемые)	1700 290...320	
11 Габариты жатки, не более мм: - ширина - длина - высота	10080 2990 1400	8095 2990 1400
12 Масса, кг	2590±50	2020±50
13 Производительность комбайна с жаткой за 1ч основного времени работы (при скорости)	7,3	6,2
14 Производительность за 1 час эксплуатационного времени, га, до	6,8	5,7

15 Рабочая скорость движения на основных операциях, км/час, до	8	
16 Конструкционная ширина захвата, м, не менее	9,5	7,8
17 Количество убираемых рядков при ширине междурядий 70 см	13	11
18 Потери семян за жаткой, не более, %	3	
19 Высота среза, мм	250...1000	
20 Нарботка на отказ II группы сложности, час, не менее	100	
21 Количество обслуживающего персонала, чел	1(комбайнер)	
22 Назначенный срок службы, лет	10	

3.2 Агротехнические требования

Жатка должна обеспечивать скашивание подсолнечника в условиях, которые сложились на начало уборки, но показатели качества работы, надежности и гарантийные обязательства изготовителя обеспечиваются при работе в условиях, предусмотренных в ГОСТ 26158-85 и приведенных ниже:

Урожайность подсолнечника не более	45 ц/га
Длина стеблей подсолнечника не более	2,2* м
Ярусность не более	0,6 м
Засорённость поля на уровне среза массы не более	3 %
Влажность зерна от	12 до 14 %
Влажность стеблей не более	50 %
Влажность корзинок не более	60 %
Влажность почвы на глубине до 10 см не более	10 %
Твёрдость почвы на глубине до 10 см не менее	0,5 МПа
Предельный уклон поверхности поля до	8°
Отсутствие на полях посторонних предметов и камней	

4 Требования безопасности.

4.1 Требования безопасности при транспортировании жатки

Погрузку жатки на транспортные средства и выгрузку из них производить с помощью погрузчика грузоподъемностью не менее 4 т.

ЗАПРЕЩАЕТСЯ СТОЯТЬ ПОД СТРЕЛОЙ КРАНА!

При выгрузке жатки с транспортного средства необходимо:

- строповку производить в обозначенных местах;
- перед подъемом убедиться, что жатка освобождена от крепящих растяжек;
- при снятии креплений пользоваться рукавицами.

Транспортируйте жатку в хозяйства при закрытых бортах кузова автомобиля или прицепа.

Погрузочные места должны быть увязаны в кузове и не должны выступать над бортами более чем на треть своей высоты.

4.2 Требования безопасности при монтаже, демонтаже и техническом обслуживании жатки.

При монтаже, демонтаже, а также техническом обслуживании жатки руководствуйтесь правилами техники безопасности при выполнении слесарно-сборочных работ. Монтаж (демонтаж) производится одним оператором. К работе на комбайне с жаткой допускаются лица, имеющие необходимые знания по устройству и эксплуатации жатки и комбайна, прошедшие инструктаж по технике безопасности.

ВНИМАНИЕ!

ЗАМЕНУ СЕГМЕНТОВ НОЖА РЕЖУЩЕГО АППАРАТА ПРОИЗВОДИТЬ В РУКАВИЦАХ. ПОСЛЕ ВЫКЛЮЧЕНИЯ ПРИВОДА ЖАТКИ НЕКОТОРОЕ ВРЕМЯ ПРОДОЛЖАЮТ ВРАЩАТЬСЯ.

4.3 Требования безопасности при работе жатки

ЗАПРЕЩАЕТСЯ:

-НАЧИНАТЬ РАБОТУ, НЕ УБЕДИВШИСЬ В ПОЛНОЙ ИСПРАВНОСТИ ВСЕХ СБОРОЧНЫХ ЕДИНИЦ ЖАТКИ И КОМБАЙНА;

-НАХОДИТЬСЯ РЯДОМ С КОМБАЙНОМ В АГРЕГАТЕ С ЖАТКОЙ ВО ВРЕМЯ ЕГО РАБОТЫ;

-РАБОТА ЖАТКИ ПРИ НЕИСПРАВНОМ НОЖЕ РЕЖУЩЕГО АППАРАТА;

-КАСАНИЕ ПОЧВЫ КОНСТРУКТИВНЫМИ ЭЛЕМЕНТАМИ ЖАТКИ ПРИ РАБОТЕ, ПОВОРОТАХ И РАЗВОРОТАХ КОМБАЙНА.

ВНИМАНИЕ!

ПЕРЕД НАЧАЛОМ РАБОТЫ ПРОВЕРЬТЕ НАДЕЖНОСТЬ СОЕДИНЕНИЯ ЖАТКИ С КОМБАЙНОМ.

ПРОВЕРЬТЕ КРЕПЛЕНИЕ ЗАЩИТНЫХ ОГРАЖДЕНИЙ ЖАТКИ И КОМБАЙНА.

При поворотах и разворотах необходимо уменьшить скорость до 3 - 4 км/ч и поднять жатку в транспортное положение.

4.4 Требования безопасности при переездах комбайна с жаткой

При переездах комбайна с жаткой необходимо:

-отключить привод рабочих органов жатки;

-поднять жатку вверх и установить упоры на гидроцилиндры подъема наклонной камеры комбайна.

4.5 Требования безопасности при работе с приспособлением для перемещения адаптеров для перевозки жатки

Требования безопасности, при перевозке жатки на приспособлении для перемещения адаптеров, указаны в руководстве по эксплуатации приспособления для перемещения.

4.6 Правила пожарной безопасности

4.6.1 Неукоснительно выполнять правила пожарной безопасности, изложенные в руководстве по эксплуатации и техническому обслуживанию комбайна и жатки.

4.6.2 Не допускать течи масла из редуктора.

4.6.3 Систематически проводить осмотр вращающихся частей и, при наличии намотавшейся массы, очистить их. Не допускать скапливание пожнивных остатков на конструктивных элементах жатки.

4.6.4 Систематически проверять:

- натяжение ремня и не допускать его пробуксовку;
- натяжение цепей.

4.6.5 Не допускать перегрева подшипников и трущихся частей, своевременно производить их смазку согласно таблице 5.

4.6.6 При необходимости ремонта, требующего сварочных работ, вывести жатку из поля на расстояние не менее 30м и вспахать вокруг полосой шириной не менее 4 м. Место проведения сварочных или других работ, связанных с использованием огня, должно быть оснащено противопожарными средствами. При необходимости использовать средства пожаротушения, прилагаемые к комбайну. В случае возникновения пожара необходимо пламя гасить при помощи огнетушителя, швабры, забрасывать землёй, песком или накрывать кошмой, войлоком, брезентом. Категорически запрещается заливать горящее топливо водой.

4.6.7 Запрещается начинать уборку поля большой площади неразбитого на участки дневной выработки продольными и поперечными прокосами шириной не менее 4 м.

4.6.8 Знать обязанности на случай пожара, и необходимые действия по вызову пожарной службы.

4.6.9 Запрещается курить, производить сварочные работы, применять все виды открытого огня в полях и на расстоянии менее 30 м от них.

4.7 Таблички (аппликации) со знаками и надписями

В опасных зонах жатки имеются таблички (аппликации) со знаками и надписями (далее таблички), которые предназначены для обеспечения безопасности оператора комбайна и лиц, находящихся в зоне его работы.

Таблички должны быть чистыми, разборчивыми и сохраняться в течение всего срока службы изделия. При потере четкости изображений, изменении цвета, целостности контуров таблички необходимо заменить.

4.8 Перечень критических отказов

С целью предотвращения аварийных ситуаций запрещается эксплуатация жатки при следующих отказах:

- неисправной предохранительной муфты;
- течи масла из редуктора;
- отсутствие или нарушение целостности защитных щитков жатки;
- наличие трещин или разрушение несущего каркаса жатки.

Возможные ошибочные действия, которые могут привести к аварии

С целью предотвращения аварийных ситуаций запрещается:

- работа жатки без проведенного технического обслуживания: ЕТО, ТО-1, ТО-2;
- запускать жатку на режимах, не оговоренных в инструкции по эксплуатации;
- длительные переезды с навешенной на комбайн жаткой.

4.9 Действие персонала при возникновении непредвиденных обстоятельств

4.9.1 Квалификация оператора и обслуживающего персонала

Эксплуатацию жатки и выполнение работ на ней допускается осуществлять только лицам:

- достигшим установленного законом возраста;
- прошедшие обучение в региональном сервисном центре по изучению устройства и правил эксплуатации жатки.

Ответственность за неисправность жатки несет пользователь машины. При эксплуатации жатки следует соблюдать соответствующие внутригосударственные предписания.

Досборка, техническое обслуживание и ремонт жатки должны производиться в

специализированных мастерских персоналом, прошедшим соответствующую подготовку.

4.9.2 Непредвиденные обстоятельства

Жатка предназначена для уборки подсолнечника. Жатка работает только в агрегате с разрешенным изготовителем комбайном. Во время работы комбайна с жаткой могут возникнуть различные непредвиденные обстоятельства:

- посторонний шум;
- резкая остановка приводов, срабатывание предохранительной муфты;
- появление резких запахов, дыма.

4.9.3 Действия персонала

Если у вас есть подозрения о возникновении ситуаций, описанных в п.4.9.2 , или иных действий, не характерных для нормальной работы жатки, необходимо отключить привод наклонной камеры, остановить комбайн и заглушить двигатель.

ВНИМАНИЕ! ПОСЛЕ ОСТАНОВКИ ДВИГАТЕЛЯ, ПРИВОДЫ МАШИНЫ ОСТАНАВЛИВАЮТСЯ НЕ СРАЗУ И НЕ ФИКСИРУЮТСЯ.

Произвести осмотр жатки для выявления неисправностей. Перед выполнением работ по осмотру, очистке и поиску причин, а также перед устранением функциональных неисправностей необходимо:

- выключить выключатель АКБ;
- опустить жатку и/или наклонную камеру полностью;
- обязательно дождаться пока все движущиеся части жатки остановятся полностью, прежде чем касаться их;
- обеспечить невозможность запуска жатки или проворачивания приводов другими лицами.

Необходимо помнить, что ремонтные работы с редуктором проводить лишь в специальных мастерских. Перед проведением ремонтных работ защитите кисти рук и тело при помощи соответствующих средств защиты. При попадании смазки на кожу необходимо вымыть пораженные участки кожи водой с мылом и при необходимости обратиться к врачу.

При попадании указанной смазки в глаза немедленно промыть глаза большим количеством теплой воды и обратиться к врачу.

После того как вы нашли причину постороннего шума или вибрации, оцените возможность их устранения в полевых условиях. Причинами могут быть: оторвавшийся нож режущего аппарата, посторонний предмет, попавший под шнек жатки. Если это возможно – устраните причину, в полевых условиях, соблюдая технику безопасности как при техническом обслуживании (далее ТО) машины. Если нет, то необходимо закончить работу и устранять причину остановки в специализированной мастерской.

В некоторых случаях при попадании посторонних предметов в жатку, может произойти резкая остановка привода и срабатывание предохранительной муфты. Если оператор этого сразу не увидит, то от сильного нагрева фрикционных накладок с предохранительной муфты пойдет дым. Необходимо сразу же остановиться, выключить привод наклонной камеры и двигатель и принять меры предотвращающие возникновение пожара в соответствии с инструкцией на комбайн. Нельзя сразу же прикасаться к корпусу муфты это может привести к ожогу. Необходимо убедиться, что ничего не горит и не тлеет, дать возможность муфте остыть, а затем проводить осмотр и оценку неисправности.

Пиктограмма на жатку	Значение
	<p>Аппликация "ЖНС7,8-ПГ"</p>
	<p>Аппликация "Логотип"</p>
	<p>Перед началом работы изучите инструкцию по эксплуатации"</p>
	<p>Аппликация "Место расположения документации"</p>
	<p>Аппликация "Телефон"</p>
	<p>Аппликация "Знак строповки"</p>
	<p>Не приближайтесь ко вращающимся частям</p>
	<p>Не открывать до полной остановки механизмов</p>

	Вращающиеся части
	Аппликация "Место установки домкрата"
<p>В ЗОНЕ АГРЕГАТИРОВАНИЯ</p> <p>НЕ СТОЯТЬ</p>	Предупреждающая надпись.
	Аппликация "Световозвращатель красный"
	Аппликация "Световозвращатель белый"

5 Подготовка жатки к работе и порядок работы.

Перед навеской жатки на комбайн необходимо установить её на ровной твердой площадке на подставках высотой 200 мм. Жатка может поставляться потребителю в частично разобранном виде.

Подготовку жатки к монтажу выполнять в следующей последовательности:

- распаковать припакованные к жатке узлы и детали;
- установить боковые делители и носик (в случае их демонтажа при поставке);
- установить делители (поддоны) (в случае их демонтажа при поставке).

Все шарнирные соединения перед сборкой смазывать солидолом.

5.2 Порядок навески жатки

Навеску жатки выполнять в следующей последовательности:

- зафиксировать лобовину наклонной камеры комбайна с собственно наклонной камерой согласно РЭ на комбайн;

ЗАПРЕЩАЕТСЯ ТРАНСПОРТИРОВАНИЕ И РАБОТА ЖАТКИ БЕЗ ФИКСАЦИИ ЛОБОВИНЫ В ТРАНСПОРТНОМ ПОЛОЖЕНИИ.

- подъехать комбайном к жатке таким образом, чтобы элементы навески наклонной камеры совпали с элементами навески переходной рамки;
- поднять жатку;
- опустить на штоки гидроцилиндров подъема наклонной камеры комбайна предохранительные упоры;
- фиксирующими элементами соединить переходную рамку жатки с наклонной камерой комбайна;
- поднять предохранительные упоры на штоках гидроцилиндров подъема наклонной камеры комбайна и зафиксировать их;
- опустить жатку в рабочее положение;
- установить на левый выход ВОМ наклонной камеры карданную передачу жатки, предварительно убедившись, что внутренние вилки шарниров находятся в одной плоскости;
- отрегулировать натяжение ремня и цепей. При установке ремня необходимо сначала освободить натяжное устройство.

ЗАПРЕЩАЕТСЯ устанавливать ремень на шкивы при помощи монтажных инструментов.

5.3 Порядок установки жатки на приспособление для перемещения:

- убедитесь, что противооткатные упоры переведены в стояночное положение (установлены под колеса приспособления);
- рамка на наклонной камере комбайна должна быть зафиксирована в положении для транспортирования;
- комбайн с жаткой, поднятой в транспортное положение, подведите к приспособлению так, чтобы упоры на жатке, расположенные под брусом платформы жатки, прошли над передвижными опорами (см. рис.17 и 18 РЭ на ТТ-300), а проушины платформы оказались возле опоры с зазором;
- опустите жатку на передвижные опоры 3 и зафиксировать пальцем 2, шайбой 5 и шплинтом 6 (см. рис.18 РЭ на ТТ-3000) .
- отсоедините от комбайна рукава гидросистемы жатки, отсоедините карданный вал жатки от вала контрпривода наклонной камеры комбайна;
- опустите наклонную камеру комбайна так, чтобы верхняя труба рамки комбайна оказались ниже зацепов на верхнем бруске жатки;
- двигаясь задним ходом, выведите комбайн из зацепления с приспособлением, поднимите наклонную камеру в верхнее положение и перенесите ее через блок колес заднего моста приспособления, во избежание повреждения шины элементами наклонной камеры.

Снятие жатки с приспособления произвести в обратном порядке.

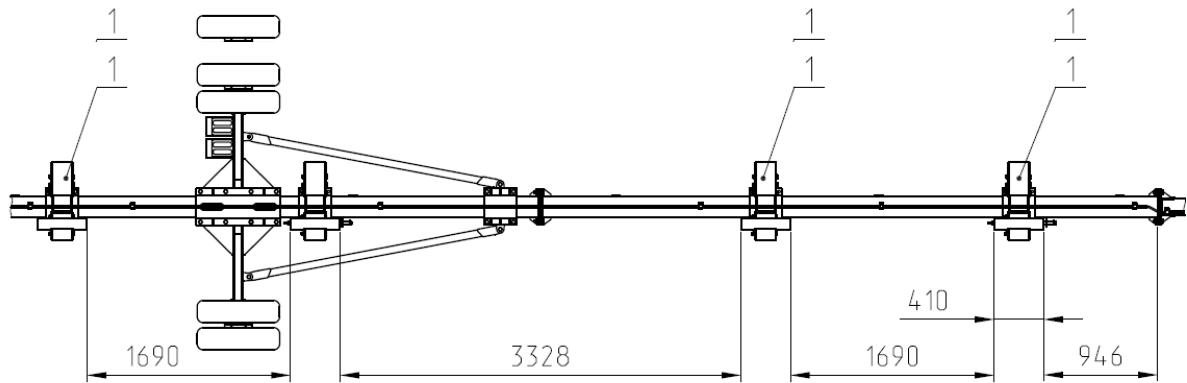

См. РЭ ТТ-3000 Рис. 17 РЭ ТТ-3000 Вид сверху приспособления.
1-Опора.

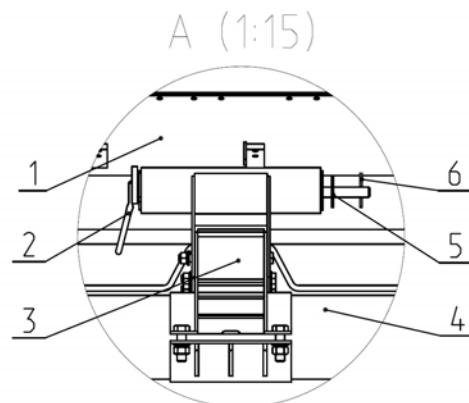
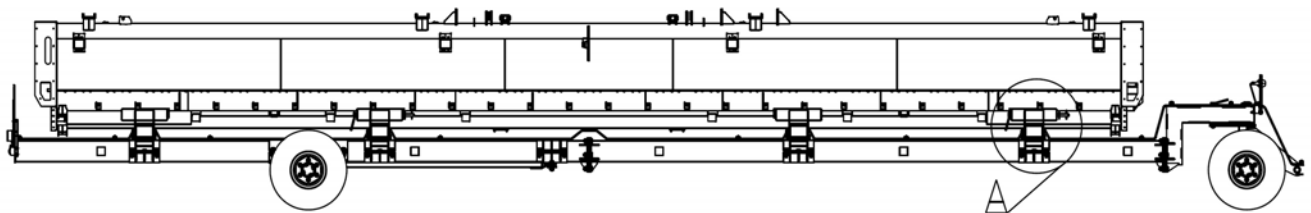

(См. РЭ ТТ-3000 Рис.18 Установка жатки на приспособление.)

1-Платформа; 2- ЖНПС 11.150 Палец; 3- Опора; 4- Телега; 5-Шайба 22 ГОСТ 11371; 6- Шплинт пружинный 2.45x64 ОСТ 23.2.28.

5.4 Правило транспортирования жатки с приспособлением для транспортировки.

После соединения приспособления с комбайном заблокируйте прицепное устройство цепью страховочной.

Перед началом движения проверьте совместную работу приборов электрооборудования и световой сигнализации комбайна и приспособления.

Скорость движения комбайна с адаптером на приспособлении должна быть снижена:

- до 15 км/ч при движении по дорожному полотну с выбоинами или другими неровностями;

- до 5 км/ч при движении на крутых поворотах и спусках.

Не допускайте резкого торможения при движении, а также на крутых поворотах и спусках во избежание заноса и опрокидывания приспособления.

6 Досборка, наладка, обкатка жатки на месте его применения.

6.1 Общие указания по досборке и подготовке жатки к работе

Перед пуском жатки убедитесь в отсутствии посторонних предметов на жатке и людей в непосредственной близости от жатки, проверьте крепление защитных щитков.

Проверьте правильность натяжения приводных цепей и ремня, при необходимости отрегулируйте натяжение согласно данным, приведенным в таблице В.1. приложения В.

Проверьте надежность затяжки всех резьбовых соединений. Запустите двигатель комбайна и при частоте его вращения 500 - 600 об/мин включите рабочие органы, наблюдая за правильностью установки, работой и взаимодействием механизмов. При отсутствии посторонних стуков, щелчков, затираний доведите число оборотов двигателя до номинальных. Через 30 мин после пуска выключите рабочие органы жатки, заглушите двигатель и произведите тщательный осмотр жатки, проверьте состояние и отрегулируйте натяжение цепных и ременной передач.

6.2 Обкатка жатки

Обкатайте жатку в холостом режиме на пониженных оборотах рабочих органов в течение 2 часов с постепенным повышением оборотов до номинальных, убедитесь в правильной работе жатки (рабочие органы жатки вращаются в правильном направлении, без рывков и заеданий). Через каждые 30 минут останавливайте двигатель комбайна и проводите осмотр жатки.

В процессе осмотра проверьте степень нагрева корпусов подшипников, герметичность редуктора, натяжение ремня и цепей. Температурный режим работы редуктора указан в его паспорте. При обнаружении неисправностей необходимо остановить обкатку и устранить причину неисправностей.

Дальнейшая обкатка проводится в работе на поле в течение 60 моточасов.

ВНИМАНИЕ! ДЛЯ ОБЕСПЕЧЕНИЯ ХОРОШЕЙ ПРИРАБОТКИ ТРУЩИХСЯ ПОВЕРХНОСТЕЙ ДЕТАЛЕЙ В ПЕРИОД ОБКАТКИ СЛЕДУЕТ ПОСТЕПЕННО ПОВЫШАТЬ НАГРУЗКУ И ДОВЕСТИ ЕЕ ДО 75 % ОТ НОМИНАЛЬНОЙ.

В течение первой рабочей смены рекомендуется производить пробное скашивание урожая при загрузке жатки на 30 - 50%, при этом через каждые 2 часа работы необходимо:

- проверять и при необходимости регулировать натяжение цепных и ременной передач;

- проверять и при необходимости подтягивать болтокрепёж крепления редуктора режущего аппарата к корпусу жатки крутящим моментом от 145 Н·м до 180 Н·м, съемного кривошипа к валу редуктора режущего аппарата крутящим моментом 125 Н·м;

- проверять зазор между концами пальцев или планок мотовила и делителями;

- проверять зазор между концами пальцев или планок мотовила и внутренней поверхностью направляющего щитка;

- проверять зазор между концами пальцев или планок мотовила и спиральями шнека;

- проверять и при необходимости подтягивать резьбовые соединения мотовила;

- проверять зазор между спиральями шнека и днищем и спиральями шнека и ветровым щитом. Через каждые 10 часов обкатки необходимо проводить ежесменное техническое обслуживание.

7 Правила эксплуатации и регулировки.

7.1 Для обеспечения равномерной подачи срезанной массы от шнека к наклонной камере необходимо провести установку зазоров А (рис.19) между спиралью шнека и днищем жатки, а также зазор Б между спиралью шнека и ветровым щитом жатки. При установке зазоров контролируйте значения А и Б в месте наибольшего сближения витков шнека с днищем жатки и ветровым щитом. Зазор А между шнеком и днищем должен быть в пределах от 20 мм до 30 мм, зазор Б между спиралью шнека и ветровым щитом от 25 мм до 35 мм. Они являются исходными при нормальных условиях уборки. Если имеются случаи забивания шнека хлебной массой, то указанные зазоры следует изменить до оптимальных значений, в соответствии с убираемым фоном. Периодически необходимо проверять отсутствие щелей в соединениях наклонной камеры с переходной рамкой. В местах сопряжения зазоры допускаются до 3 мм.



Рис.19 Регулировка жатки.

ВНИМАНИЕ! УДАЛЕНИЕ ЗАБИВШЕЙСЯ МАССЫ И ОЧИСТКУ ПРОИЗВОДИТЬ В РУКАВИЦАХ.

При подготовке жатки к работе и в процессе её эксплуатации необходимо следить за зазорами между шнеком и мотовилом, мотовилом и делителями, мотовилом и направляющим щитком. Величины зазоров между ближайшими точками вращающихся механизмов должны составлять:

- между шнеком и мотовилом (зазор Д) не менее 35 мм;
- между мотовилом и делителями (зазор Г) не менее 25 мм. Зазор может меняться в большую сторону из-за толщины корзинки подсолнечника и объёма поступающей массы;
- уменьшения контакта направляющего щитка с массой при пересушенной корзинке подсолнечника (направляющий щиток поднят рычагами вверх по отверстиям стоек рамы и боковин); уменьшения длины срезанного стебля под корзинкой подсолнечника (направляющий щиток выдвинут рычагами вперёд по пазу в уголках крепления рычагов).

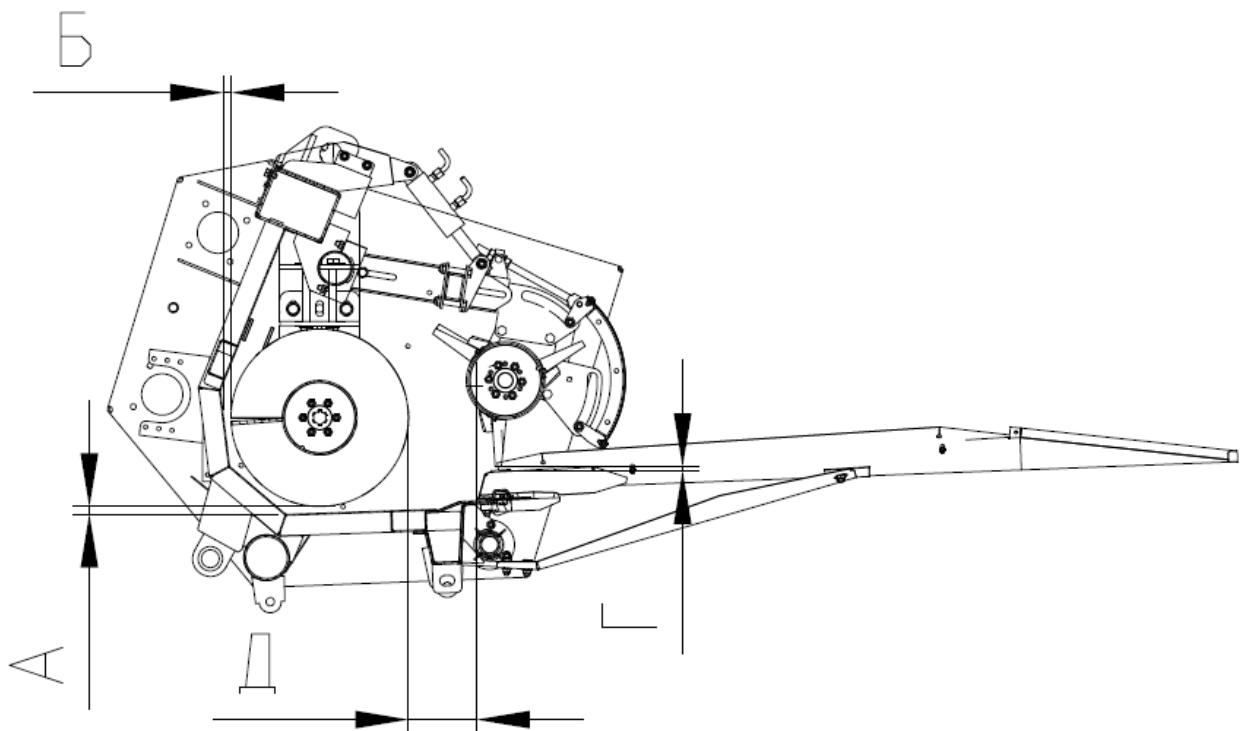
7.2 Для обеспечения правильной работы режущего аппарата (оптимальное число циклов хода режущего аппарата) необходимо установить звездочку и цепь согласно таблицы 2 и рис.19.1 в соответствии с маркой используемого комбайна.



Рис.19.1 Установка звездочек согласно Таблицы 2.

Таблица 1

Марка комбайна	№ вом. Об/мин	z1 (количество зубьев)	z2 (количество зубьев)	Обозначение цепи и кол-во звеньев
ACROS	530	ЖНПС 00.560 (z=16)	ЖНПС 00.606 (z=13)	Цепь ПР-19.05-31.8 ГОСТ 13568-97 (N=71)
TOTUM	530	ЖНПС 00.560 (z=16)	ЖНПС 00.606 (z=13)	Цепь ПР-19.05-31.8 ГОСТ 13568-97 (N=71)
JohnDeere	480	ЖНПС 00.550 (z=17)	ЖНПС 00.606 (z=13)	Цепь ПР-19.05-31.8 ГОСТ 13568-97 (N=71)
Полесье	530	ЖНПС 00.560 (z=16)	ЖНПС 00.606 (z=13)	Цепь ПР-19.05-31.8 ГОСТ 13568-97 (N=71)
NewHolland	575	ЖНПС 00.530 (z=15)	ЖНПС 00.606 (z=13)	Цепь ПР-19.05-31.8 ГОСТ 13568-97 (N=71)
Case	575	ЖНПС 00.530 (z=15)	ЖНПС 00.606 (z=13)	Цепь ПР-19.05-31.8 ГОСТ 13568-97 (N=71)
Claas	750	ЖНПС 00.606 (z=13)	ЖНПС 00.530 (z=15)	Цепь ПР-19.05-31.8 ГОСТ 13568-97 (N=71)

8 Техническое обслуживание.

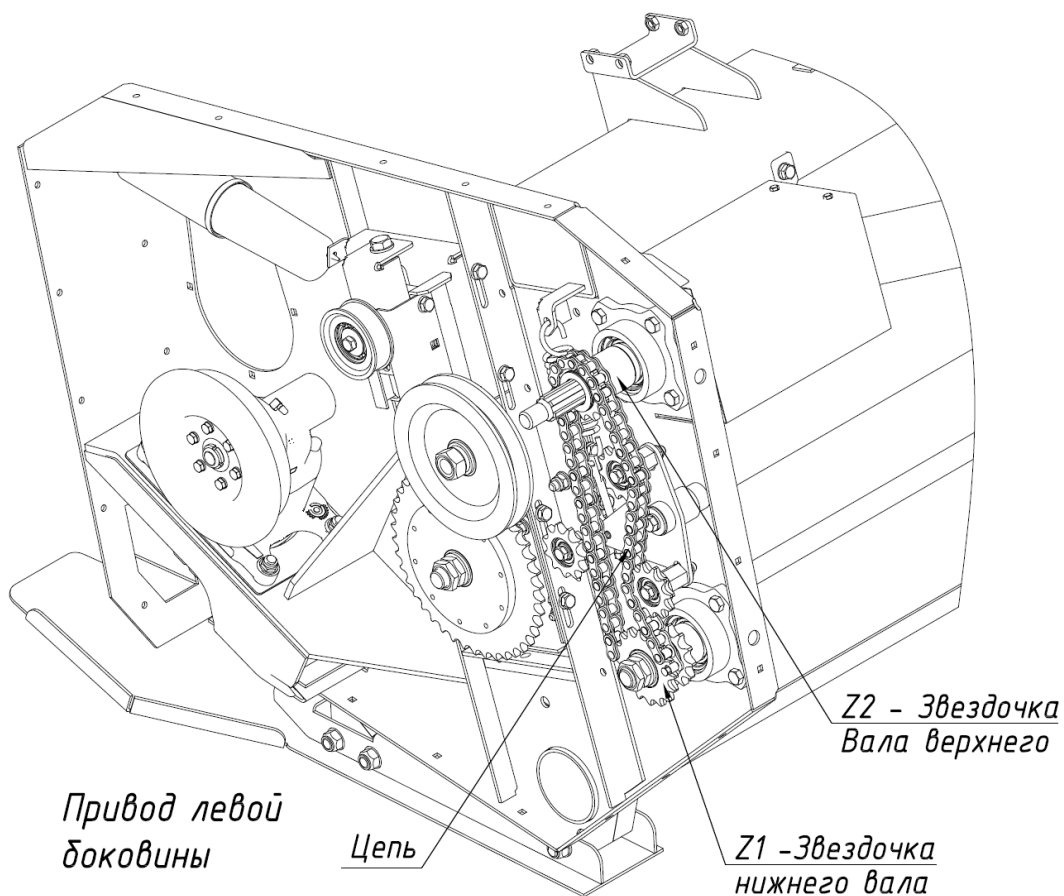
8.1 Для обеспечения качественной работы жатки в течение всего срока эксплуатации необходимо производить следующие виды технического обслуживания:

- техническое обслуживание перед началом сезона работы (ТО-Э);
- ежесменное техническое обслуживание (ЕТО) через 10 часов работы (после смены);
- периодическое обслуживание через 60 часов работы;
- техническое обслуживание при подготовке к хранению;
- техническое обслуживание при снятии с хранения.

8.2. Ежесменное техническое обслуживание производить через 8-10 часов работы жатки (ЕТО):

- все составные части должны быть сухими и чистыми;
- все узлы и механизмы должны быть надёжно закреплены;
- все рабочие органы должны быть исправны и отрегулированы;
- звёздочки и шкивы одного контура должны находиться в одной плоскости.
- маслénки должны быть чистыми.

8.3 Периодическое обслуживание через 60 часов работы:

- проведите все виды работ по ЕТО;
- выполните смазку подшипниковых узлов и шарнирных соединений согласно химмотологической карты.

8.4 По окончании сезона работы провести осмотр жатки и дать безразборную оценку ее состояния, определить возможность дальнейшей эксплуатации без ремонта.

При обнаружении деталей, пришедших в негодность, составить дефектовочную ведомость для составления заявки на детали, которые не могут быть изготовлены в хозяйстве.

Затем жатку подготовить к хранению, проведя техническое обслуживание при подготовке к хранению:

- установите жатку на площадку для проведения технического обслуживания;
- произведите мойку наружных поверхностей;
- произведите сушку наружных поверхностей;
- проверьте комплектность и техническое состояние жатки, при необходимости замените изношенные детали;
- поржавевшие поверхности обработайте преобразователем ржавчины;
- места с поврежденной окраской зачистите, протрите, обезжирьте и окрасьте, либо покройте консервационной смазкой;
- покройте противокоррозионным составом все неокрашенные металлические части;
- нанесите консервационную смазку на резьбовые поверхности натяжных и других регулировочных устройств, другие рабочие органы, поверхности которых подвергались истиранию при эксплуатации;
- нанесите консервационную смазку на выступающие части штоков гидроцилиндров;
- сдайте на склад инструмент, приспособления и запасные части.

8.5 При техническом обслуживании жатки в период хранения проверьте:

- правильность установки жатки на подставки;
- комплектность;
- надежность герметизации;
- состояние защитных устройств и антикоррозионных покрытий;
- выполните смазку подшипников, узлов и трущихся поверхностей;

Обнаруженные дефекты должны быть устранены.

8.6 Техническое обслуживание при снятии с хранения:

- снимите жатку с подставок;
- расконсервируйте жатку;
- установите на жатку снятые составные части;

- разберите и очистите от старой смазки подшипниковые узлы, используя уайт-спирит, ветошь, полости заполните новой смазкой.

8.7 Техническое обслуживание перед началом сезона работы (ТО-Э):

- провести техническое обслуживание согласно ЕТО;

- подсоедините жатку к комбайну;

- после заполнения гидросистемы, долейте масло в бак комбайна до метки смотрового окна;

9 ПЕРЕЧЕНЬ ВОЗМОЖНЫХ НЕИСПРАВНОСТЕЙ И МЕТОДЫ ИХ УСТРАНЕНИЯ.

9.1 Текущий ремонт

9.1.1 Меры безопасности

ПРЕДОСТЕРЕЖЕНИЕ: При проведении текущего ремонта помимо соблюдения требований настоящего РЭ, приспособлений, используемых с жаткой, соблюдайте также общепринятые требования безопасности!

ЗАПРЕЩАЕТСЯ проведение работ по текущему ремонту жатки с работающим двигателем комбайна, перед тем как покинуть кабину, обязательно выключите двигатель и выньте ключ зажигания.

ЗАПРЕЩАЕТСЯ проведение осмотра и текущего ремонта жатки в зоне линий электропередач.

9.2 В процессе эксплуатации жатки могут возникнуть неисправности, вызванные износом детали, нарушением регулировок и неправильной эксплуатацией.

9.2.1 Возможные ошибочные действия механизатора, приводящие к инциденту или аварии:

- Запуск двигателя и управление агрегатом вне рабочего места механизатора.
- Начало движения без проверки нахождения людей (особенно детей) в опасной зоне

вокруг агрегата.

- Перед началом выполнения маневра с места не подан звуковой сигнал.
- Превышена установленная скорость транспортирования - 15 км/ч!

9.3 Действия механизатора в случае инцидента, критического отказа или аварии:

- При аварийной ситуации или возникновении критического отказа выключите двигатель, выньте ключ зажигания, покиньте кабину и вызовите аварийную службу.
- При невозможности покинуть рабочее место через дверь воспользуйтесь аварийным выходом.

- При возникновении пожара примите меры по выводу агрегата с поля, заглушите двигатель и отключите АКБ. Вызовите пожарную службу и приступите к тушению пожара имеющимися средствами (огнетушителем, водой, землей).

9.4 Критерии предельных состояний изделия:

- Пористые или поврежденные рукава высокого давления заменять незамедлительно!
- Наличие трещин и переломов рамы, разрывы сварных швов.
- Износ поверхностей отверстий под болты, пальцы, оси и т.п.
- Изгиб, скручивание валов и осей. Изгиб валов не более 5мм на 1м длины вала.
- Разность в весе изношенных молотков не должна превышать 5 грамм.

9.5 Все работы по устранению неисправностей производить только при строгом соблюдении мер безопасности.

9.6 Наружные поверхности неисправных деталей и сборочных единиц очистить от пыли и грязи.

9.7 Перечень возможных неисправностей и методы их устранения приведены в таблице 3.

Таблица 3

Наименование неисправности, внешнее проявление	Методы устранения, необходимые регулирующие
Некачественный срез стеблей, имеются случаи заклинивания ножа	1 Проверить натяжение ремня, при необходимости подтянуть 2 Проверить и при необходимости заменить выкрошенные или разрушенные режущие элементы 3 Проверить перебег ножа 4 Очистить режущий аппарат 5 Снизить скорость движения комбайна
Режущий аппарат стучит	1 Проверить крепление редуктора на жатке 2 Проверить крепление кривошипа редуктора 3 Проверить крепление головки ножа и кривошипа 4 Проверить крепление пальцев
Наматывание стеблей на шнек, стебли перебрасываются шнеком вперёд, вверх	1 Отрегулировать зазор между днищем жатки и спиралями шнека 2 Отрегулировать зазор между спиралями шнека и ветровым щитом 3 Отрегулировать зазор между шнеком и мотовилом
Неравномерная подача массы к шнеку. Масса скапливается перед режущим аппаратом	1 Установить мотовило ниже 2 Выдвинуть подающие пальцы 3 Поднять направляющий щиток 4 Снизить скорость движения комбайна
Забивается шнек или наклонная камера комбайна	1 Отрегулировать предохранительную муфту шнека 2 Снизить скорость движения комбайна Затруднена уборка полёглого массива
Затруднена уборка полёглого массива	1 Снизить скорость движения комбайна 2 Выбрать направление движения комбайна под углом к полёгшему массиву

10 Правила хранения.

10.1 Указание по хранению жатки.

Жатки в хозяйствах в осенне-зимний период и в период полевых сельскохозяйственных работ должны храниться согласно ГОСТ 7751-2009 и ГОСТ 9.014-78.

10.1.1 Под хранением понимается содержание технически исправного, укомплектованного смазочными материалами, законсервированного жатки в состоянии, обеспечивающем его сохранность и приведение в готовность в кратчайший срок.

10.1.2 Хранение жатки от десяти дней до двух месяцев считается кратковременным. Хранение производить непосредственно после окончания работ.

10.1.3 Перед постановкой жатки на кратковременное хранение производить техническое обслуживание.

10.1.4 Хранение жатки более двух месяцев считается длительным. Постановку на хранение производить не позднее десяти дней после окончания работ.

10.1.5 Перед установкой на длительное хранение жатку должен быть подвергнут консервации.

10.1.6 Хранить жатку в закрытом помещении или под навесом, на площадке с уклоном поверхности не менее $8,5^\circ$ в любом направлении для стока воды.

10.1.7 Состояние жатки в закрытом помещении проверять через два месяца, при хранении на открытой площадке и под навесом через месяц. После сильных ветров, снежных заносов проверку производить немедленно.

10.1.8 При установке на хранение и снятия с хранения соблюдать правила по технике безопасности.

10.1.9 Трудоемкость постановки жатки на хранение не более 5 чел/час.

10.2 Консервация жатки.

10.2.1 Для консервации жатки необходимо:

- установить жатку на подставки;
- под рабочие органы подложить подставки;
- осмотреть все составные части, очистить их от пыли и грязи, удалить следы коррозии, места с нарушением лакокрасочного покрытия подкрасить;
- все неокрашенные поверхности деталей протереть чистой ветошью и покрыть консервационной смазкой равномерным слоем.

10.2.2 Материалы, применяемые при консервации жатки приведены в табл.4

Таблица4

Наименование материалов	Норма расхода	Примечание
Уайт-спирит, л, ГОСТ 3134-78	0,50	
Ветошь обтирочная, кг	1,0	
Шкурка шлифовальная, кв.м	0,50	
Смазка пластичная ПВК ГОСТ 19587-74, кг.	0,50	
Эмаль, л	1,0	

10.3 Расконсервация жатки.

10.3.1 Чтобы расконсервировать жатку после длительного хранения необходимо:

- очистить наружные поверхности составных частей от консервационной смазки ветошью, смоченной в уайт-спирит, а затем протереть насухо;
- убедиться в наличии смазки во всех смазываемых местах и, при необходимости, смазать их.

Химмотологическая карта ЖНС-7,8-ПГ

Таблица 5

Наименование, индекс сборочные единицы (функционально законченное устройство, механизм, узел трения)	Кол-во сборочных единиц, изделий, шт.	Наименование и обозначение марок ГМС		Масса (объем) ГСМ, заправляемых в изделие при смене кг (дм в кубе)	Периодичность смазки	Примечание
		основные	зарубежные			
1 Цепи приводные	1	Масло НИГРОЛ ТУ 38.101529–75 или Масло трансмиссионное ТАп-15В (ТМ-3-18)		0,036 (4)	Не реже чем 1 раз в сезон проварить	
2 Подшипники кривошипа Редуктора Pro-Drive	1	Противозадирная пластичная смазка «Multipurpose EP 2 Grease»	Смазка PARAGON EP1	0,0035 (1)	50	
3 Шестерни Редуктора Pro-Drive	1	Противозадирная пластичная смазка «Multipurpose EP 2 Grease»	Смазка PARAGON EP1	0,00175 (1)	50	
4 Вал карданный Опоры защитных кожухов	1	Смазка Литол-24 (МЛи4/12-3)	Смазка PARAGON EP1	0,020(4)	10	
5 Рабочая поверхность телескопической пары	2	Смазка Литол-24 (МЛи4/12-3)	Смазка PARAGON EP1	0,040(2)	50	
6 Подшипники игольчатые	4	Смазка Литол-24	(МЛи4/12-3)	Смазка PARAGON EP1	50	

11 Комплектность.

11.1 В комплект поставки входят:

- жатка ЖНС-7,8-ПГ упаковочными местами согласно комплектовочной ведомости;
- комплект запасных частей и принадлежностей;
- эксплуатационная и товаросопроводительная документация (руководство по эксплуатации РЭ, комплектовочная ведомость, упаковочные листы).

12 Свидетельство о приемке.

Жатка навесная для уборки подсолнечника ЖНС-7.8-ПГ _____ заводской номер

№ _____ соответствует техническим условиям

ТУ 28.30.59-070-00238032-2020 и признан годным для эксплуатации.

М.П.

Дата выпуска

Подпись ответственных лиц за приемку:

13 Гарантии изготовителя.

13.1 Предприятие-изготовитель гарантирует соответствие изделия требованиям настоящих технических условий при соблюдении потребителем правил эксплуатации, транспортирования, монтажа и хранения, установленных настоящими техническими условиями и <<Руководству по эксплуатации>>.

13.2 Гарантийный срок 12 месяцев со дня ввода изделия в эксплуатацию, при условии ввода в эксплуатацию не позднее 12 месяцев со дня приобретения его потребителем.

13.3 Претензии по качеству должны представляться согласно положению о купле-продаже в соответствии с главой 30 Гражданского Кодекса Российской Федерации, Федеральным законом от 27.12.2002 № 184 "О техническом регулировании", от 09.01.96 № 2 ФЗ "О защите прав потребителя", от 10.06.93 № 5151-1 "О сертификации продукции и услуг", от 10.06.93 № 5154-1 "О стандартизации" с изменениями и дополнениями от 27.12.95 №211-ФЗ, от 29.10.98 №164-ФЗ "О лизинге", кроме случаев, оговоренным взаимным соглашением сторон "Положением по рассмотрению претензий владельцев машин и оборудования по поводу ненадлежащего качества проданной или отремонтированной техники в гарантийный период". При этом претензии по комплектности должны предъявляться в день поступления изделия потребителю, а претензии к внешнему виду должны предъявляться в течение 5 дней после поступления к потребителю.

Адрес предприятия-изготовителя:

347510 п. Орловский, Ростовская область, ул. Пролетарская 34.

Тел. (86375) 31-9-91

Факс:(86375) 31-9-91

Тел.(86375) 32-6-48

Тел., факс(86375) 31-4-58

E-mail: kormmash@orlovsky.donpak.ru

14 Транспортирование.

14.1 Транспортирование жатки производится железнодорожным и автомобильным транспортом в соответствии с требованиями нормативно-технической документации транспортных министерств по перевозке груза.

14.2 При транспортировании жатки железнодорожным транспортом на открытом подвижном составе (платформа, полувагон) размещение и крепление грузовых мест производится по главе 1,5 "Технических условий погрузки и крепления грузов" ("Сборник правил перевозок и тарифов железнодорожного транспорта УТВЕРЖДЕНЫ МПС России 27 мая 2003 г. № ЦМ-943").

Для крепления грузовых мест должны применяться подкладки, прокладки, изготовленные из пиломатериалов не ниже третьего сорта в соответствии с ГОСТ 8486 и ГОСТ 2695, проволока (растяжка) для крепления груза должна применяться мягкая, термически обработанная (отожженная) согласно ГОСТ 3282 диаметром не менее 4мм, гвозди согласно ГОСТ 283 и ГОСТ 4028.

14.3 Условия хранения жатки на предприятии-изготовителе до отгрузки должны гарантировать полную их сохранность, комплектность, качество и товарный вид.

14.4 Хранение жатки потребителем должно выполняться в соответствии с правилами, указанными в техническом описании и инструкции по эксплуатации, составленном в соответствии с ГОСТ 7751.

14.4.1 Жатка должна храниться под навесом. Допускается хранение под полохом на открытых оборудованных площадках при обязательном выполнении работ по консервации и снятии сборочных единиц и деталей, требующих складского хранения (инструмент и принадлежности).

14.5 Схемы и технологии погрузки, выгрузки и временного хранения жаток, отгружаемых потребителю, должны выполняться в соответствии с требованиями, предусмотренными руководством по эксплуатации жатки.



Рис.20 Схема строповки.

1- Траверса; 2- Зацеп.

15 Требования к управлению охраны окружающей среды при вводе в эксплуатацию, эксплуатации и утилизации

Почва, воздух и вода являются жизненно важными факторами сельского хозяйства и жизни на Земле в целом.

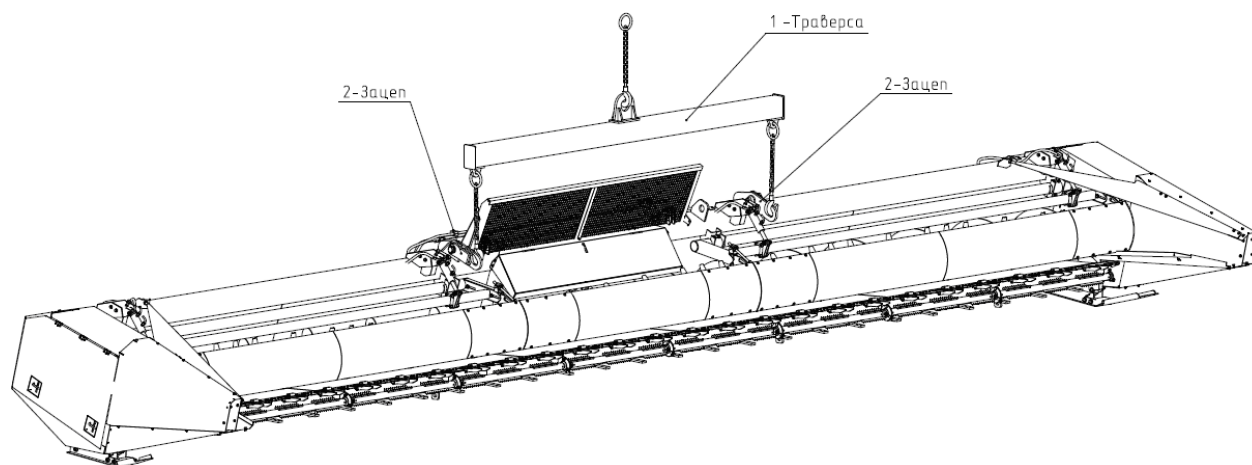
При достижении назначенного срока службы жатки, эксплуатация должна быть прекращена независимо от ее технического состояния.

Демонтированные дефектные детали жатки, отработанное масло и другие рабочие жидкости должны быть утилизированы в соответствии с действующими экологическими нормативными документами. При отсутствии регламентирующих норм следует обратиться к поставщикам масел, топлива, антифриза, моющих средств и т. д. за информацией о воздействии последних на человека и окружающую среду, а также о безопасных способах их хранения, использования и утилизации.

Если действующее природоохранное законодательство не регламентирует вопросы по утилизации, то при утилизации жатки следует руководствоваться здравым смыслом.

ВНИМАНИЕ ХРАНИТЕ ГСМ В ПРЕДНАЗНАЧЕННЫХ ДЛЯ НИХ ЕМКОСТЯХ И ОБЕСПЕЧЬТЕ НАДЛЕЖАЩУЮ УТИЛИЗАЦИЮ.

ЗАПРЕЩАЕТСЯ ВЫЛИВАТЬ ОТРАБОТАННОЕ МАСЛО В КАКОЙ-ЛИБО ВОДОЕМ. ПОДОБНАЯ УТИЛИЗАЦИЯ ОТРАБОТАННЫХ МАСЕЛ НЕИЗБЕЖНО ПРИВОДИТ К ЗАГРЯЗНЕНИЮ ВОДЫ И ГИБЕЛИ ОБИТАТЕЛЕЙ ВОДОЕМА.

ЗАПРЕЩАЕТСЯ ВЫЛИВАТЬ ОТРАБОТАННОЕ МАСЛО НА КАКОЙ-ЛИБО ВИД ПОЧВЫ. ПОДОБНАЯ УТИЛИЗАЦИЯ УБИВАЕТ РАСТИТЕЛЬНУЮ ЖИЗНЬ И УВЕЛИЧИВАЕТ РИСК ВОЗНИКНОВЕНИЯ ПОЖАРА.

В течение всего периода эксплуатации агрегата необходимо учитывать следующее:

- нельзя запрашивать комбайн топливом из канистр или с применением не предназначенных для этой цели систем подачи топлива под давлением - это может привести к проливу значительных объемов топлива;
- не допускается сжигать загрязненное топливо и/или отработанное масло;
- при сливе масел и охлаждающей жидкости и т. д. следует избегать их пролива. Не смешивать слитое топливо со смазочными материалами и охлаждающей жидкостью;
- любые течи или дефекты в гидросистеме должны устраняться незамедлительно;
- запрещается повышать давление в контурах, находящихся под давлением, поскольку это может привести к разрушению отдельных узлов и деталей;
- при проведении сварочных работ следует предохранять шланги от брызг расплавленного металла, которые могут повредить их или ослабить, что может привести к утечке масла, охлаждающей жидкости и т. д.;

В момент сдачи жатки на металлолом проконсультируйтесь о действующих положениях законодательства об утилизации в стране, где жатка эксплуатируется, и соблюдайте их. Если не существует конкретного распоряжения или закона, получите информацию в Вашем коммерческом представительстве о возможности передачи жатки предприятию, занимающемуся таким видом деятельности.

АО"КОРММАШ"

(наименование предприятия-изготовителя)

347510 п. Орловский, Ростовская область,ул. Пролетарская 34.

(адрес предприятия-изготовителя)

ГАРАНТИЙНЫЙ ТАЛОН

1. Жатка навесная подсолнечная ЖНС-7.8-ПГ

(наименование изделия)

2. _____

(число, месяц, год выпуска)

3. _____

(заводской номер изделия)

Агрегат соответствует чертежам, техническим условиям, государственным и отраслевым стандартам.

Гарантирует исправность жатки в течение 12 месяцев со дня ввода изделия в эксплуатацию, при условии ввода в эксплуатацию не позднее 12 месяцев со дня приобретения его потребителем, за исключением быстро изнашиваемых деталей.

М.П.

контролер _____ (подпись)

1. _____

(дата получения изделия потребителем на складе завода-изготовителя)

2. _____

(дата поступления изделия потребителю)

3. _____

(дата ввода изделия в эксплуатацию)

М.П.

_____ (подпись)

Опросной лист

В целях дальнейшего совершенствования изделия просим дать замечания и предложения.

После заполнения настоящий опросной лист направьте по адресу:

347510 п. Орловский, Ростовская область, ул.Пролетарская 34.

(адрес предприятия-изготовителя)

Вопрос

Ответ (заполняется потребителем)

1.Заводской номер изделия, год выпуска.

2.Дата ввода в эксплуатацию.

3.Условия работы

4.Наиболее часто встречающихся поломок.

5.Какими дополнительными запасными частями желательно комплектовать изделие.

6.Объем работ выполненных изделием с начала эксплуатации.

7.Адрес потребителя.

8.Фамилия, должность, подпись, число.

