

Культиватор универсальный для сплошной обработки почвы «Орлан»



Орлан — это культиватор, который за один проход: подрезает сорняки, рыхлит, выравнивает и готовит почву под посев, создавая ровное, мелкоструктурное посевное ложе. Меньше проходов, меньше топлива — и поле готово к посеву.

Работает с любыми типами почв и уверенно справляется как с весенним рыхлением, так и с обработкой паров. Это надёжный помощник для тех, кто ценит практичность и не гонится за сложными решениями.

Цены и комплектации

Параметр	Орлан-4	Орлан-6	Орлан-8	Орлан-10	Орлан-12	Орлан-16
Агрегатирование, л.с	90-120	120-150	150-180	240	280-350	350-400
Ширина захвата, м. (рабочая)	4	6	8	10	12	16
Глубина обработки, см.	4-12					
Рабочая скорость движения, км/ч	7-12					
Количество лап, шт.	24	36	48	60	72	96
Ширина лапы, мм	220					
Рядов рабочих органов	3			4		
Габаритные размеры культиватора в транспортном положении в комплектации К1, мм, не более:						
– длина	4 550	4 550	6 450	11 010	11 610	13 650
– ширина	2 450	2 450	2 800	3 010	3 010	3 010
– высота (без катков)	3 460	3 460	3 460	3 500	3 500	3 500
Масса, кг	2 650	3 300	4 700	7 100	7 270	8 550

Сроки поставки и гарантия

1. **Срок поставки:** 30 дней с момента платежа
2. **Доставка:** самовывоз, либо перевозка по согласованию
3. **Сборка:** специалистами завода
4. **Гарантия:** 1 год.

Преимущества КБП «Орлан»

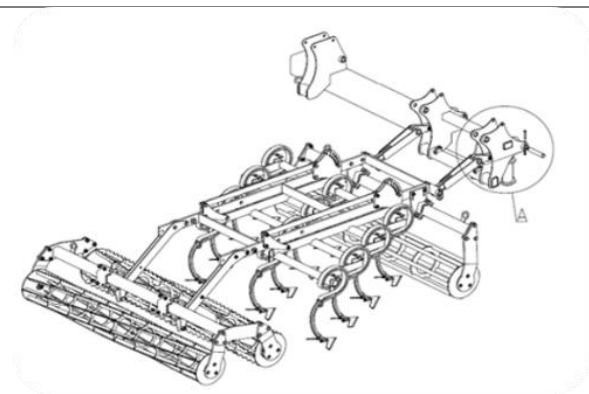

Модульная конструкция — **секции по 2 метра с рабочими органами на S-образной стойке, собранными в 3 ряда (для КБП-10/12/16 — в 4 ряда).**

Обеспечивает точное копирование рельефа поля, **плавную работу и равномерную обработку по всей ширине захвата.**

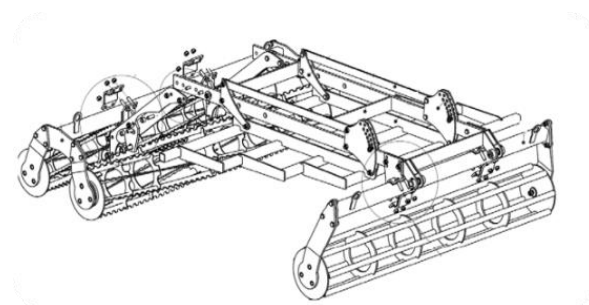

Передний трубчатый каток обеспечивает дробление крупных комьев, а также лучше удерживает глубину обработки в самых различных условиях за счет площади опоры.

Дополнительно передний каток **усилен косынками для повышения надежности.**

Задние тандемные катки имеют разный диаметр (320 и 280 мм) и навивку планок навстречу друг другу, что обеспечивает не только качественное дробление, но и выравнивание земли. Вращаясь с разной скоростью катки не попадают след в след, что позволяет лучше мульчировать землю. **Смещение катков не оставляет гребней между секциями.**

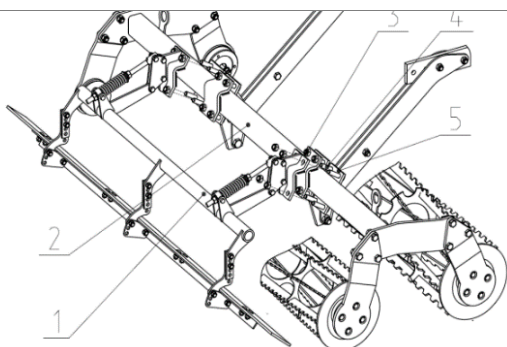

Выравнивающая планка имеет **6 положений по углу наклона и 3 по высоте, а также регулировку силы прижатия**, что позволяет точно настроить орудие под любые условия поля для **формирования ровного и уплотнённого посевного ложа.**

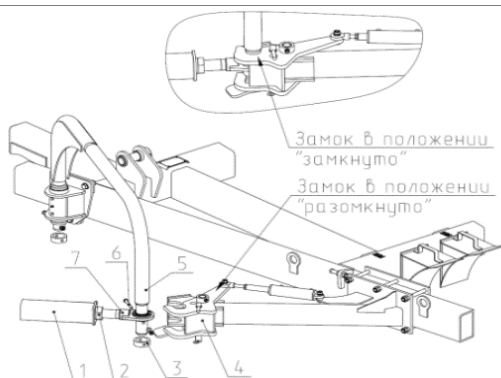

Для надежной фиксации крыльев культиватора на моделях 10-16 м применена **замковая система Bar Lock**. Данное решение позволяет увеличить жесткость несущей рамы в рабочем положении, а также сложить и разложить орудие при помощи гидросистемы трактора

А еще у нас покупают:



Культиваторы пропашные Атлас

Надежные культиваторы для междурядной обработки шириной 5,6м.

Комплектации:

- с системой внесения ЖКУ
- с туковой системой
- без доп опций
- с транспортным устройством



Легендарные сеялки МС-8

Высочайшая точность сева и простота в настройке, обслуживании, ремонте

В исполнении:

- Анкерный сошник
- Дисковый сошник
- Система контроля высева – СКИФ-ВИЗОР



Жатки сплошного среза Тетракс

Шириной захвата 7,8 и 9,5 метров

Избавьте себя от потерь при уборке подсолнечника!

В зависимости от комбайна комплектуем механическим или гидравлическим приводом мотовила.

Конструкция позволяет срезать только корзинки, оставляя высокую стерню на поле, что позволяет получить значительно более чистый материал.



Бороны двухследные и односледные Веспер и Чеграва

Эффективные зубые бороны в надежном исполнении. Конструкция. Проверенная временем.

Захваты:

- Односледные 12 и 21 метр.
- Двухследные 12, 15 и 21 метр.